



ROCZNIK 2022

# ROCZNIK 2022

Wydawca Stopka redakcyjna  
Fural  
Systeme in Metall GmbH  
Cumberlandstraße 62  
4810 Gmunden  
Austria

Zdjęcia stauss processform gmbh (strona tytułowa, 3, 7, 8, 22, 23, 56, 117, 121, 122, 123, 126, 127, 128, 129, 130)  
Gunter Bieringer (strona tytułowa)  
Werner Huthmacher (strona tytułowa)  
Julian Salomon (strona tytułowa)  
Roman Weyeneth (strona tytułowa, 92, 93)  
Atelier Dirk Altenkirch (strona tytułowa)  
Kraft + Kraft Architekten (2)  
Jansen the Building Company (2, 23, 38, 39)  
CELIA UHALDE (3, 56, 57)  
Adam Mørk (57)  
Peter Kube (57)  
Wszystkie inne zdjęcia zostały zrobione przez Fural, Metalit, Dipling lub udostępnione przez ich pracowników.  
Dziękujemy!

Projekt graficzny Dominika Dors  
Papier MagnoVolume 250 g/m2 und 130 g/m2 (PEFC/06-39-16)

Czcionka DIN Pro Light & Medium  
Druk Friedrich Druck & Medien GmbH  
Zamenhofstrasse 43-45  
4020 Linz,  
Austria

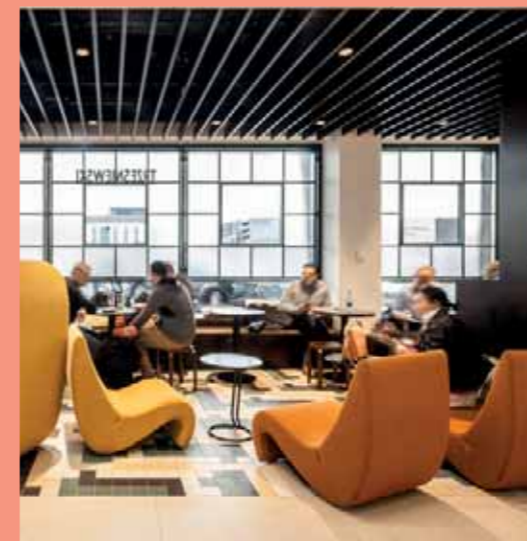

Jednoczęściowe baffle: system roku 2021 & 2022 w CH



Sufity metalowe to idealne rozwiązanie dla szkół – trwałe i z dobrą akustyką



Siatka cięto-ciągniona: Hallešches Ufer Berlin z >3.000 m<sup>2</sup> i 450 pozycjami - wyzwanie 2022 roku!



Siatka cięto-ciągniona- Carmen Würth Forum Projekt z prestiżem!



Pokój pacjentów - Fa. Jansen z Belgii autorem pokoju pacjentów roku 2022!



Połączenie metalu i drewna - ponadczasowe piękno

## Warte uwagi w 2022 roku

We are family -  
Razem jesteśmy silni!

- Fural Gmunden AT:**
- Dotrzymanie terminów dostaw: w 2022 roku >90%, w 2021 roku >90% oraz w 2020 roku >90%.
  - Gmunden perforuje centralnie dla WSZYSTKICH lokalizacji - działa doskonale - Avni Kuleta
  - Pierwszy robot kantujący do małych elementów został uruchomiony
  - Dodatkowe roczne wydatki na energię elektryczną i gaz w wysokości >600 000 EUR
  - Najlepsi młodzi pracownicy wybierają Fural i czują się tu dobrze
  - Podział zysków w latach kryzysowych (Corona, kryzys materiałowy i ukraiński) - 20 % dla pracowników
- Metalit Büron CH**
- Początek roku z dwoma rekordami produkcyjnymi oraz wszystko "na czas" + "na dzień"
  - Jednoczęściowe baffle z CH w świecie: piękny i ceniony produkt
  - Materiał magazynowy z RAL 9016, dostępny w sklepie internetowym - chcemy być najlepsi w materiałach magazynowych
  - Metalit dokonał przemiany: sukces w zakresie wyniku, terminu i jakości
  - Inwestycje w pracowników, chcemy zatrudniać i szkolić młodszych techników
  - Brak/niewiele awarii maszyn, inwestycje przynoszą pozytywne efekty
  - Standaryzacja konstrukcji nośnej, staniemy się dostawcą systemowym
- Dipling Hungen DE**
- Staniemy się najlepsi w siatce cięto-ciągnionej - powierzchnia Parzifal jest wyjątkowa
  - Siatka cięto-ciągniona > 1.000 pozycji bez błędu
  - Sufity metalowe - ilość lakierowania Parzifal wzrósł z 150 000 m2 do >200 000 m2
  - Inwestycje: Swiss Engineering i Gmundner Maschinenbau - roboty spawalnicze do siatki c-c
  - Zakup dużego Salvagnini - automatyczna giętarka od grudnia 2022 r.
  - Ochrona przeciwpożarowa jako materiał magazynowy w Dipling we Frankfurcie nad Menem
  - Ponad 30 zaangażowanych pracowników codziennie walczy o jakość i dotrzymanie terminów dostaw
  - Nowe regały: większy porządek, łatwiejszy dostęp
  - Infrastruktura coraz lepsza: elewacja, biuro, miejsca parkingowe, maszyny, dach hali, powierzchnie magazynowe, regał wahadłowy
- Fural Bohemia CZ**
- Dziesięć testów w ochronie przeciwpożarowej, jesteśmy liderem w opuszczanych sufitach przeciwpożarowych, testy z Wildeboer i Trox przeprowadzone
  - Od zakładu produkcyjnego dodatkowo do oddziału technicznego i usługowego
  - Inwestycja w niezawodność - dwie poziome płyty panelowe do płyt gipsowych
  - Inflacja >15 %: 5 % podwyżki plus 4-6 % w postaci nieopodatkowanych bonów oraz minimalne wynagrodzenie jako podstawa dochodu
  - Wyjazd firmowy: 35 osób z Austrii i Beneluksu odwiedza zakład w Prachaticach
  - Rozpoczęcie sprzedaży w CZ z Viktorem Kutscherem - pierwsze projekty dostarczone
- Oddział w Polsce i Beneluksie**
- Jesteśmy międzynarodowi - oba oddziały rosną w personel
  - Wspaniali młodzi ludzie na stanowiskach: Dominika, Adam, Andrzej, Dieter, Christoph...
  - Razem większe sukcesy, razem większa konkurencyjność - ważne jest wzajemne wsparcie
  - Poszukujemy pracowników ze znajomością języka francuskiego - Fural rozwija się we Francji
- Wspólnie**
- Wielkość dostarczona: 2022 r. >1,2 mln m2, 2021 r. >1,1 mln m2, 2020 r. na poziomie >1,0 mln m2
  - 10 punktów dla pracowników z Gmunden, Büron, Hungen i Prachatic
  - Cztery zakłady produkcyjne MYŚLA jak jeden zakład - pomagają sobie nawzajem - niemożliwe staje się możliwe
  - WSZYSTKO dla jakości - jakość według standardu 4.0 - jakość to wielu ludzi
  - Produktywność - dwie czynności lub prace razem - zwiększenie produkcji
  - Niespodziewane oznacza podwójną radość - premia za udany rok 2021
  - Planowanie techników - Radio Gmunden i Speakers Corner są bardzo interesujące
  - Nowe pokolenie, które inspirowa - dobre szkolenie to nasze najważniejsze zadanie

## Statystyki w porównaniu do lat wcześniejszych

Lernmanagement	12.2020		12.2021		10.2022	
	Fural	Metalit	Fural	Metalit	Fural	Metalit
liczba wpisów	410	83	202	182	353	224
w tym np.:						
zakłócenie procesów	28	22	26	39	34	30
przeoczenie	8	1	3	22	14	11
brak kontroli jakości	33	4	13	10	40	6
pochwała i uznanie	98	15	39	43	99	54
<b>Rozwój pracowników</b>	<b>12.2020</b>	<b>12.2021</b>	<b>12.2022</b>			
<b>Fural Gmunden Produkcja AT</b>	82	84	76			
biuro, technika	56	60	61			
uczniowie	4	3	4			
przedstawiciele	11	10	11			
<b>Metalit Büron CH</b>	51	43	45			
<b>Dipling Hungen DE</b>	37	38	40			
<b>Fural Bohemia CZ</b>	22	36	31			
<b>razem</b>	<b>263</b>	<b>274</b>	<b>268</b>			
<b>Rozwój produkcyjny</b>	<b>12.2020</b>	<b>12.2021</b>	<b>ca. 12.2022</b>			
Fural Gmunden AT	628.246 m <sup>2</sup>	723.106 m <sup>2</sup>	700.000 m <sup>2</sup>			
Metalit Büron CH	211.446 m <sup>2</sup>	267.568 m <sup>2</sup>	280.000 m <sup>2</sup>			
Dipling Hungen DE	164.561 m <sup>2</sup>	150.140 m <sup>2</sup>	165.000 m <sup>2</sup>			
Fural Bohemia CZ	74.199 m <sup>2</sup>	90.000 m <sup>2</sup>	90.000 m <sup>2</sup>			
siatka cięto-ciągniona Büron CH	7.284 m <sup>2</sup>	3.532 m <sup>2</sup>	3.500 m <sup>2</sup>			
siatka cięto-ciągniona Frankfurt Hungen DE	23.748 m <sup>2</sup>	28.242 m <sup>2</sup>	30.000 m <sup>2</sup>			
<b>ilość całkowita</b>	<b>&gt;1.011.137 m<sup>2</sup></b>	<b>&gt;1.138.871 m<sup>2</sup></b>	<b>&lt;1.200.000 m<sup>2</sup></b>			
<b>Poziom wydajności</b>	<b>12.2020</b>	<b>12.2021</b>	<b>12.2022</b>			
perforacja Gmunden w m.b.	228	241	259			
Salvagnini Gmunden 3212 (sek./szt.)	82	82	85			
Salvagnini Hungen 2516 (sek./szt.)	87	65	68			
Salvagnini Büron 3212 (sek./szt.)	88	78	72			
NEU „Föttomat neu“	45	41	39			
powlekanie Gmunden m <sup>2</sup> /h	131	132	133			
powlekanie Hungen m <sup>2</sup> /h	98	104	105			
powlekanie Büron m <sup>2</sup> /h	100	99	108			
<b>Niezawodność dostaw</b>	<b>12.2020</b>	<b>12.2021</b>	<b>12.2022</b>			
Fural Gmunden AT	>90 %	>90 %	>90 %			
Metalit Büron CH	>85 %	>85 %	>90 %			
Dipling Hungen DE	>85 %	>85 %	>90 %			
Fural Bohemia CZ	>85 %	>85 %	>90 %			
<b>Standardowy czas dostawy</b>	<b>12.2020</b>	<b>12.2021</b>	<b>12.2022</b>			
Fural Gmunden AT	6 Wochen	6 Wochen	6 Wochen			
Metalit Büron CH	6 Wochen	6 Wochen	6 Wochen			
Dipling Hungen DE	6 Wochen	6 Wochen	6 Wochen			
Fural Bohemia CZ	6 Wochen	6 Wochen	6 Wochen			

## Wizja, wartości, credo – to jest dla nas ważne

- Fural. Myśl przewodnia:** Fural tworzy perfekcyjne sufity metalowe..
- Fural. Nasza wizja:** Kto szuka metalowych sufitów, wybiera Fural, Metalit, Dipling, Bohemia i jest zachwycony.
- Fural. Nasze wartości:** zaufanie+elastyczność+jakość+partnerstwo+zrównoważony rozwój = perfekcja
- Fural. Nasze credo:** Fural - perfekcyjne sufity metalowe

### Nasze wartości jako firma

- Przyszłość** Firma rozwija się zdrowo
- Radość** Docenianie ludzi i wydajności
- Kariera** Miejsce pracy z perspektywami
- Image** Najlepsi chcą dla nas pracować
- Team** Sukces dzięki komunikacji
- Prywatność** Rodzina i zdrowie mają pierwszeństwo

- To dla nas ważne w codziennej pracy**
- Punktualność, uczciwość i zdrowy rozsądek
  - Bycie wzorem
  - Krótki, jasny język w mowie i piśmie
  - Każdy projekt zaczyna się od jasnych celów
  - Koncentracja na podstawach i konsekwentna realizacja
  - Zaufanie i kontrola
  - Zachowanie zasobów

- Tego nie chcemy** Marudzenie, biurokracja, inercja, zazdrość i ignorancja

- To decyduje o naszym długoterminowym sukcesie**
- Koncentracja na liderach rynku - najlepsi kupują u nas
  - Mocne strony w akustyce, ochronie przeciwpożarowej i chłodzeniu
  - Innowacyjność i zrównoważony rozwój są dla nas ważne
  - Najwyższy poziom w produkcji - człowiek i maszyna
  - Wiodący pod względem jakości i kosztów
  - Fural/FURAL jest bardziej elastyczny i szybszy
  - Niemożliwe staje się możliwe - jesteśmy prawdziwymi partnerami/przyjaciółmi
  - Nasza reakcja na reklamacje jest najlepsza
  - Dobre przygotowanie do rozmów prowadzi do celu
  - Potrójny zespół: technologia, kalkulacja, sprzedaż - perfekcyjnie zgrany
  - Jesteśmy "głodni" zleceń, rynek chce współpracować z firmą Fural/FURAL
  - Fural/FURAL żyje - z nami jest jeszcze przyjemniej
  - Różnimy się od klasycznej firmy przemysłowej

## Nasz cel na rok 2023 – jeszcze więcej zrównoważonego rozwoju

- Sufity metalowe produkowane są ze stali lub aluminium, które nigdy nie stają się odpadami.
- Stal można poddać recyklingowi bez utraty jakości - jest to jeden z najbardziej zrównoważonych materiałów budowlanych.
- 80% całej stali kiedykolwiek wyprodukowanej na świecie jest nadal w użyciu.
- Recykling stali emituje o 75% mniej CO2 niż produkcja pierwotna.
- Sufity metalowe jako sufity grzewcze i chłodzące obniżają koszty eksploatacji poprzez niskie temperatury zasilania.
- Żywotność sufitów metalowych wynosi > 50 lat.
- Sufity metalowe sprawdzają się poprzez trwałość, można je w każdej chwili otworzyć i zamknąć.



## Nasz cel 2023 – wzmocnienie oddziału w Hungen – od najlepszych w siatce cięto-ciągnionej do najlepszych w lakierowaniu Parzifal

- Uznanie: zamówienia są coraz większe i trudniejsze
- Lakierowanie na mokro / Parzifal: KAP Hamburg składający się z ponad 60 zleceń i ponad 1000 pozycji wolnych od wad.
- Siatka cięto-ciągniona: 450 różnorodnych pozycji w Hallesches Ufer o doskonałej jakości, zaplanowanych przez mistrzów techniki i zrealizowanych przez mistrzów rzemiosła.
- Sufity specjalne, takie jak Elisenhof Monachium, perfekcyjnie zrealizowane
- Inwestycje w maszyny - zakup wielkoformatowej giętarki automatycznej
- Inwestycje w ludzi - promowanie młodych pracowników
- Hungen staje się lokalizacją techniczną: Max Huemer jako szef biura technicznego na stałe w Hungen



## Nasz cel 2023 – Metalit jako dostawca systemowy – rozbudowa magazynu i sklepu internetowego – Express-Line

- Nasz sklep internetowy - najszybszy sposób na zamówienie: dostępny 24 h i 7 dni
- Stan magazynowy jest widoczny w sklepie
- Rozbudowa magazynu przeciwpożarowego, rozbudowa magazynu F0
- Konstrukcja nośna ze wszystkimi częściami oraz różne profile na magazynie
- Płyty maskujące i kątowniki produkowane w krótkim czasie
- Własny program do obsługi magazynu
- RAL 9010 i RAL 9016 na magazynie



## Nasz cel 2023 - Gmunden Wzmocnienie czynnika sukcesu CNC

rok	metr bieżący	godziny
2020	2.639.789	12.638 h
2021	3.235.019 / +22 %	15.151 h / +19 %
2022	3.600.000 / +11 %	13.000 h / -14 %

Wydajność jest ważna, mierzona na podstawie wyników. W 2022 roku dział perforacji zwiększył produkcję metrów bieżących o 11% i zmniejszył liczbę godzin o 14%. W 2023 roku Avni Kuleta chce przekazać jeszcze większą odpowiedzialność Draganowi Lukic. Dodatkowo chcemy rozszerzyć ten czynnik sukcesu. Największa pochwała przychodzi wewnątrz: "...zawsze wychodzi idealnie - Dziękujemy!"



Anel Beharic, Jasmin Causevic, Faris Sayed, Vucetic Drago i Branco Lukic

## Jakość, jakość, jakość - nasz czynnik sukcesu



Standard Q4.0 sprawdził się i powinien być rozszerzony o dyscyplinę. Mastermind i siła napędowa Christian Rossi podczas codziennej kontroli jakości z uczniem Farisem



## Świąteczne spotkanie w Polsce, Czechach, Szwajcarii, Niemczech i Austrii

12.2021



Tak świętowaliśmy w naszych lokalizacjach: obiad z dobrym nastrojem i smacznym jedzeniem w Mikotowie i Prachaticach. Menu 3-daniowe, koktajle przygotowywane przez Jaroslava Sulca i rozrywka występów grupy STV Büron w Büron.



12.2021

## Świąteczne spotkanie w Polsce, Czechach, Szwajcarii, Niemczech i Austrii



## Świąteczne spotkanie w Polsce, Czechach, Szwajcarii, Niemczech i Austrii

12.2021



Jako alternatywa dla dużego świętowania Bożego Narodzenia były kurczaki i kaczki na wynos dla każdego pracownika Fural. Ponadto Furalowe aniołki rozdały prezenty świąteczne pracownikom.



12.2021

## Prezent świąteczny dla pracowników



Każdy pracownik otrzymał cztery pudełka na raclette:

- 1x z firmami: FURAL, METALIT, DIPLING, BOHEMIA
- 1x z miejscami: Gmunden, Büron, Hungen, Prachatice
- 1x z właściwościami: Akustyka, ochrona przeciwpożarowa, ogniochroność i higiena
- 1x z naszym logo - dla PERFEKCYJNYCH SUFITÓW METALOWYCH





## Karnawałowe party, party, party...

25.02.2022

## Karnawałowe party, party, party...



Fasching, Karnewal, karnawał, carnaval... jest celebrowany wszędzie z taką samą pompą! Także na Furalu!  
Zabawne kostiumy, karnawałowe przekąski, dobra muzyka i zdjęcia w fotobudce - pracownicy wiedzą jak się bawić.



## Okrągłe urodziny



## 1. kwartał

Już w pierwszym kwartale br. Fural ma co świętować. Ulrich Gruber i Katharina Bagaric świętują swoją 50-tkę.

## 1. kwartał

Urodziny Wolfganga Wiesauer (60) i Andresa Fürthauer (43). Sandi Ramacic - gratulujemy zdanego egzaminu końcowego. Pożegnanie Gerharda Iriona, który przechodzi na zasłużoną emeryturę było doskonale przygotowane, ale niestety się nie odbyło. 20 lat Incotec – gratulujemy i jesteśmy z Wami.

## Okrągłe urodziny



# Szkolenia, szkolenia, szkolenia

2022

1. kwartał

F jak fit i F jak Fural



Nowy Rok w Furalu rozpoczął się bardzo owocnie. W ciągu trzech dni trwania konferencji omówiono najważniejsze tematy firmowe, przedstawiono nowe produkty marketingowe, zwiedzono zakłady produkcyjne, a wieczór dopełnił positek i dyskusje przy wspólnym stole.

... Człowiek nie żyje tylko samą pracą... zarówno aktywności zespołowe jak i fizyczne są bardzo ważne. Z tego powodu Fural organizuje zajęcia sportowe na terenie firmy, aby każdy mógł w nich uczestniczyć.



Produkcja mówi, a my słuchamy i robimy.



# Czynnik sukcesu - marketing



Zespół marketingu – cztery kobiety z wielkim powerem

2022

# Czynnik sukcesu - marketing



Segregator z 2004 roku to już przeszłość – teraz w nowym żółtym kolorze



1.200 wzorników siatki cięto-ciągnionej wystanych do architektów



UP Health - komfort pacjentów i personelu oraz pokoje szpitalne w centrum uwagi



Pokój pacjentów – Fa. Jansen z Belgii autorem pokoju pacjentów roku 2022



Wzorniki są ważne – nowy wzornik Baffle w 2022 roku

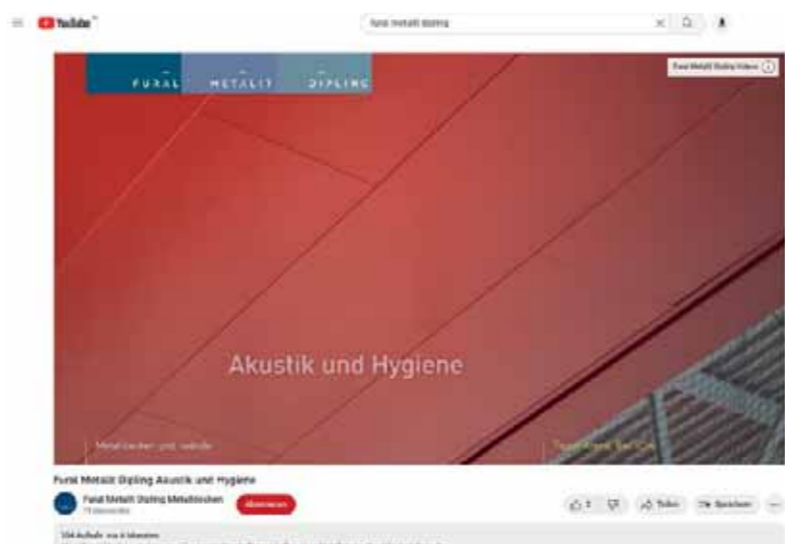

10 filmów na You-Tube: wzorniki, montaż i higiena

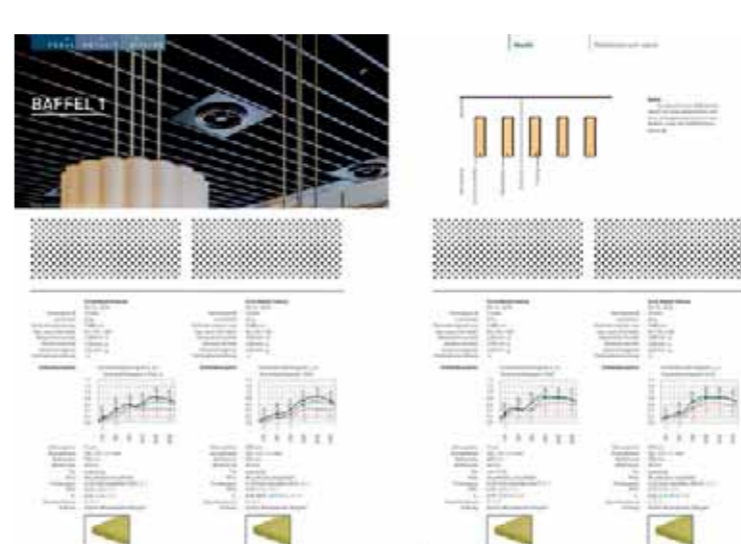

Nowe wydanie broszury "Akustyka", 97 stron z badaniami i projektami



Magazyn "Ochrona przeciwpożarowa" – jesteśmy pionierem w ppoż



Nasi klienci wykorzystują nasze narzędzia marketingowe do sprzedaży



Wyzwanie – impreza świąteczna w stylu Dzikiego Zachodu



Newsletter – ważne projekty, montaż, nowinki i rodzina Fural



Książka "Architektura" z 57 projektami na 235 stronach

## Dobre i nowe 1. kwartał 2022

## Projekty 2022



### U honorowanie przez wojewodę za egzamin z wyróżnieniem

Sandi Ramakic zdał egzamin końcowy 29 czerwca 2021 roku z wyróżnieniem i jest obecnie z wykształcenia inżynierem mechanikiem.

9 marca 2022 r. wojewoda Thomas Stelzer pogratulował Sandi Ramakic na uroczystości „Wybitni uczniowie” i wręczył mu nagrodę: „Nauczanie z wyróżnieniem – należycie do najlepszych w kraju”. Serdecznie gratulujemy!



### Automatyczna maszyna do pomiaru kątów w Hungen

Idealnie dopasowane panele to efekt pracy urządzenia do pomiaru kątów w Hungen. Dokładnie sprawdza każdy kąt na każdej długości - pięć razy dla każdego złożonego panelu. Czerwony sygnał ostrzega w przypadku odchylenia i wzywa do ręcznego sprawdzenia. Każdego dnia, 1000 paneli przechodzi przez tę wewnętrzną kontrolę jakości w Hungen, która to również jest już przygotowywana w siedzibie firmy w Gmunden. Świetny pomysł naszego zespołu i ważne kryterium naszej jakości.



### Inwestycja w CH w stół do gięcia Bystronic 4 m i w giętarke obrotową 4 m Schechtl.

Za pomocą stołu do gięcia Bystronic można wykonać jednoczęściowe baffle o długości 4 m w jednym kroku. Schechtl o długości 4 m umożliwia szybkie ustawienie dla zakantowań otworów lub specjalnych kasetonów. Z jednej strony Schechtl jako sprawdzone maszyny we wszystkich naszych lokalizacjach, a z drugiej Bystronic, jako wiodący producent łań do obcinania brzegów ze Szwajcarii, którego testuje teraz grupa Fural. W Gmunden z upływem czasu uruchomiono robot kantujący Bystronic. W efekcie uzyskano dwukrotnie większą wydajność w przypadku baffle jednoczęściowych, a dzięki temu najlepsi pracownicy mają najlepsze maszyny.



→  
Health CH  
Hôpital de la Tour  
Meyrin  
system ogniochronny



→  
Office DE  
Loksite  
Mannheim  
sufit chłodzący



→  
Office DE  
Paseo Carré  
München  
sufit chłodzący



→  
Education AT  
Energie Campus BA 2  
Graz  
sufit akustyczny

## Praca w Prachaticach

2022

1. kwartał

Nowe biuro w CZ



Nasza rodzina Fural rośnie w Czechach - Prachatice. Do pracy chodzi się tam z przyjemnością i z uśmiechem na twarzy.

...dla najlepszych pracowników, najlepsze środowisko pracy.



EXPO 2020 Dubaj

24.-30.03.2022

24-30.03.2022

EXPO 2020 Dubaj



Wycieczka pracownicza na wystawę światową do Zjednoczonych Emiratów Arabskich w celu poznania kultury i procesów budowlanych. Najwięksi i najlepsi architekci budują, budują i budują...  
 Sam Dubaj nie posiada ropy od ponad 10 lat. Z jego przenikliwości biznesowej można się tylko uczyć. Przewodnikiem naszej podróży był architekt Dominik Wanders, który żyje i pracuje w Dubaju od ponad 15 lat.

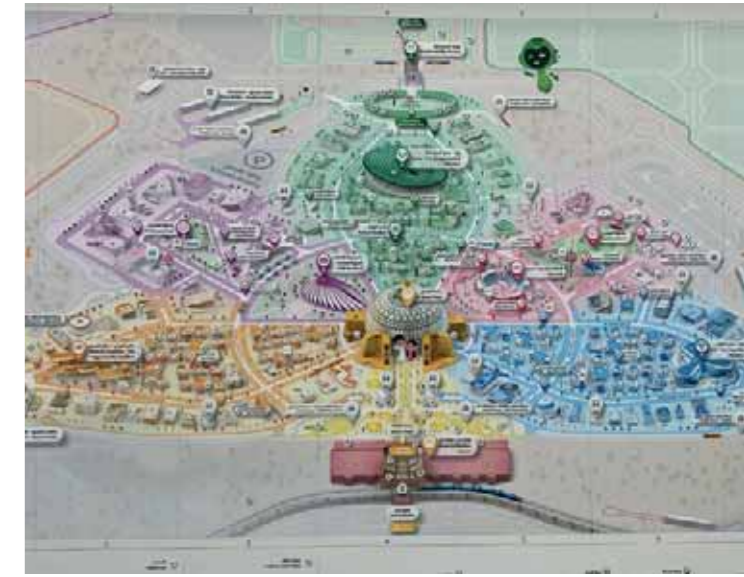

## Pielęgnowanie tradycji w Fural - pączki, uczta śledziowa i rybna



2022

Na Furalu obchodzimy wieloletnie tradycje: wielkonočne pisanki, pączki w Tłusty Czwartek, masło ze śledziem i przekąska rybna z bagietką w Środę Popielcową - tak więc można się obyć bez mięsa.



## 21.04.2022 Ceremonia wręczenia nagród „TRAUNVIERTLER“

**Fural Systeme in Metall GmbH otrzymał nagrodę Traunviertler 2022 jako zwycięzca w kategorii „50-249 pracowników”.**

Nagodą Traunviertler honoruje się firmy, których sukcesy mają efekt sygnatowy dla całego regionu

**Fural z siedzibą w Gmunden, przeprowadza międzynarodowe projekty i w ten też sposób Gmunden jest dostrzegane przez światowe marki.**

Przywiązujemy dużą wagę do relacji z naszymi klientami, dlatego regularnie organizujemy dla nich odwiedziny. Okolice Fural oferują idealne możliwości. Czy to kulinarna poka u miejscowych karczmarzy, czy też rejs statkiem po Traunsee lub wędrówka wokół Traunstein. Ekscytujące doświadczenia w Fural sprawiają, że wizyta w Gmunden jest zawsze mile wspomniana przez długi czas, a klienci chętnie przyjeżdżają do regionu - także na wakacje.

**Wyjątkowe impulsy gospodarcze w regionie**

Fural to przede wszystkim pracodawca dla całych rodzin i a nawet kilku pokoleń i dlatego też przywiązuje on dużą wagę do długoterminowych inwestycji i ciągłych ulepszeń swojej siedziby w Gmunden.



**Zabezpieczenie istniejących i tworzenie nowych miejsc pracy w regionie.**

Fural zatrudnia łącznie 250 osób - z czego 150 w zakładzie w Gmunden. Posiadamy również inne zakłady handlowe, techniczne i produkcyjne w Büron (Szwajcaria), w Hungun (Niemcy) oraz w Czechach, Polsce i Belgii. Dzięki ciągłym inwestycjom i dalszemu rozwojowi firmy, co roku poszukujemy nowych, zmotywowanych pracowników, aby zapewnić zdrowy przyrost kadr. W celu znalezienia nowych pracowników aktywnie współpracujemy również z regionalnymi szkołami (HTL Vöcklabruck, ...) i oferujemy możliwość wykonania prac dyplomowych oraz praktyk.

**Silnie zakotwiczeni w regionie**

Większość naszych pracowników ma do pokonania zaledwie kilka kilometrów do pracy i może w związku z tym chodzić, jeździć na rowerze lub korzystać z publicznych środków transportu.

Radość z pracy w Furalu widać po dużej liczbie wieloletnich pracowników. Ze względu na dobrą reputację jako pracodawca, dziadkowie, rodzice, a nawet dzieci pracują w firmie od początku swojego życia zawodowego aż do emerytury. Również regionalność jest brana pod uwagę przy zakupie zasobów i usług. Przez lata udało się nawiązać doskonałą współpracę międzyfirmową z regionalnymi dostawcami, z czego firma jest dumna.



## "Drzewko majowe" – grillowanie wieczór wcześniej



28.04.2022

Goście z Metalit Büron CH, Dipling Frankfurt Hungen DE, Fural Bohemia CZ i produkcja FURAL grillują późnym popołudniem u szefa.



29.04.2022

Ile pracy trzeba było włożyć w przygotowania, wiedzą tylko Ci którzy włożyli w to całe swoje serce.

Ogromne podziękowania dla wszystkich tych, którzy byli zaangażowani - jesteście najlepsi.

## "Drzewko majowe" – projekt młodych techników – wszyscy pomagają



"Drzewko majowe" – projekt młodych techników – przywódca Philipp Stummer

29.04.2022



29.04.2022

"Drzewko majowe" – projekt młodych techników – przywódca Philipp Stummer



Plan jest ważny, prowadzący Philipp Stummer zawsze z przodu.

# Odwiedziny klientów Fural Metalit Dipling

2022

Zawsze warto odwiedzić Fural. Otoczenie Furalu oferuje idealne możliwości. Czy to kolacja, czy też wycieczka statkiem po jeziorze Traunsee lub wędrowka wokół Traunstein. Ekscytujące doświadczenia w Fural zapewnią, że wizyta w Gmunden pozostanie na długo w pamięci.



2022



# Odwiedziny się opłacają!





Pokój pacjentów roku 2022  
AZ Sint-Maarten w Mechelen (BE)

## Business2Run

05.05.2022

10.-13.05.2022

## Odwiedziny klientów we Włoszech i targi Exposanità w Bolonii



Już po raz szósty Fural wziął udział w biegu Traunsee Business2Run. W zawodach wzięło udział 8 drużyn z łączną liczbą 24 uczestników. W pojedynkę możemy niewiele osiągnąć, ale razem możemy osiągnąć naprawdę wiele.

Podróż do Włoch to zawsze dobry pomysł, nawet jeśli to podróż służbowa. Udział w targach Exposanità w Bolonii była okazją do spotkania się z ważnymi działaczami w sektorze szpitalnym we Włoszech, od inżynierów po architektów i zarządców budynków, oraz firmy konserwatorskie. Od Bolonii do Mediolanu – odwiedziliśmy naszych klientów.



## Odwiedziny budowy Apple & biura architektonicznego Henn

06.05.2022



06.05.2022

Wyjazd firmowy do Monachium był bardzo owocnym spotkaniem. Zobaczyć projekt, który wcześniej był jedynie kawałkiem papieru-bezecznie. Spotkanie ze światowej klasy architektami z biura Henn - wartość, której nie można kupić.



## Odwiedziny budowy Apple & biura architektonicznego Henn



## Dobre i nowe 2. kwartał 2022

## Projekty 2022



### Kierownik magazynu Krist Pervorfi — myśli o udoskonaleniach

Palety magazynowe posortowane według rozmiaru, szybki dostęp, idealny porządek, optymalizacja miejsca. Nowy magazyn przeciwpożarowy na końcu korytarza, przy wejściu przestrzeń dzienna dla In&Out, Profile są tam idealnie uporządkowane.



### Szkolenie Microsoft Teams z Micaelem Kienzle

W marcu na Microsoft Teams odbyły się 3 kursy online, w których łącznie wzięło udział 21 osób. Pracownicy z działów techniki, marketingu, księgowości, produkcji, sprzedaży, controllingu i zakupów mieli szansę zoptymalizować swoją wiedzę dzięki programowi. Omówiono tematykę MS Teams Appointment, implementacji spotkań, możliwości cyfrowych spotkań i podstawowych ustawień oraz wyjaśniono do's & don'ts dla spotkań online.



### Fitness dla pracowników

Od teraz wszyscy pracownicy zakładu w Dipling mogą bezpłatnie korzystać z kompleksowej oferty usług w studiu sportowym Storck Hungen.

- Studio sportowe w Hungen i Utphe
- (Cardio) Fitness
- Kursy
- Sauna i solarium
- Napoje mineralne - ryczałt

Wszystko jest wliczone w cenę!



→  
Education AT  
Johannes-Kepler-Universität  
Linz  
sufit chłodzący



→  
Office DE  
ERP  
Berlin  
żagle sufitowe



→  
Education NLD  
Onderzoeksgebouw VU  
De Boelelaan  
sufit chłodzący



→  
Health CH  
Inselspital  
Bern  
żagle sufitowe

## Okrągłe urodziny + odejście na emeryturę + narodziny dziecka



## 2. kwartał

Windhager Heli przeszedł na emeryturę. Na Furalu obchodzono okrągłe 50-te urodziny Andrei Beißkammer. Ponadto składamy gratulacje Annie Redl z okazji ślubu oraz Enisowi Rasiti w związku z narodzinami drugiego dziecka.



## 2022

Jan De Clercq jako kierownik zespołu niczego się nie spodziewał. Całkowicie zaskoczył go jego zespół...

## Jan De Clercq - 10 Jahre bei Team Benelux





## Wodowanie łodzi - poznaj piękno Salzkammergut

14.06.2022

2022

## Sztuka – życie jest kolorowe



Serdeczne podziękowania dla Petera Schmid, Michi Schatzl i dla zespołu wysyłkowego/magazynowego – świetna organizacja.

Dynamiczna interpretacja współczesnych konstrukcji sufitowych. My Fural i nasze sufity jesteśmy funkcjonalni, indywidualni i współcześni. Kostka Manfreda Mayerle'a, projekt prof. Kiliana Stauss.



Manfred Mayerle, urodzony w 1939 w Monachium [kostki]



Carolina Kreusch, urodzona w 1978 w Tittmoning [obraz]



Erika Demmelhuber daruje Furalowi obraz



Alto Hien, urodzony w 1941 w Monachium [stele]

# Odwiedziny klientów Fural Metalit Dipling

2022

Wysokiej jakości dyskusje techniczne, dogłębne spojrzenie na produkcję i spora dawka zabawy są częścią wizyt klientów Fural Metalit Dipling.



2022

# Odwiedziny się opłacają!



## Czynnik sukcesu: pracownicy działu sprzedaży prywatnie



←  
**Steffen Wand**  
Sprzedaż Niemcy środkowe  
1. Henry Maske, wielki sportowiec: do czasu NRD nie opuściłem żadnej walki.  
2. Wyspa Rugia  
3. Oldtimer: tutaj z Corvette C3 Baujahr 1980  
4. Zespół: Rammstein

→  
**Herbert Brunmeier**  
Sprzedaż Niemcy południowe  
Serial: Hubert und Staller



←  
**Roman Gross**  
Kalkulacja  
1. Hobby: pszczelarstwo  
2. Serial: The Big Bang Theory  
3. Highlight w 2022: wizyta w Metalit i spotkanie przyjaciół po 1,5 roku przerwy (z powodu pandemii)



←  
**Maximilian Huemer**  
Kierownik działu technicznego  
1. Narciarstwo  
2. Entuzjasta Formuły 1 (nigdy nie przegapiłem żadnego wyścigu)  
3. Biegi, wędrówki  
4. Przyjaciele (Kim bym był bez moich przyjaciół, work hard play hard)  
5. Podróże (Dobre jedzenie, zakupy i słońce)



←  
**Tobias Todt**  
Kierownik - duże projekty  
1. Serial: Suits, White Collar  
2. Aktor: Tom Hanks  
3. Klub: dieDURCHTRAINIERER

→  
**Andrzej Wereszczak**  
Kalkulacja  
1. Serial: Mord mit Aussicht  
2. Film: Top Gun Maverick



→  
**Viktor Kutscher**  
Sprzedaż Czechy  
1. Czas z rodziną  
2. Latanie z synem  
3. Seriale i filmy w kategorii horror  
4. Podróże

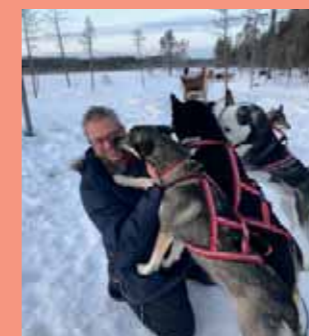

←  
**Thomas Pelikan**  
Kierownik działu kalkulacji / Prokurent dz. sprzedaży  
1. Podróże, gotowanie, przygody, wędrówki, natura i duże miasta, narciarstwo  
2. Serial: Heimatleuchten, Bares für Rares, Paulchen Panter, ZIB2, Ninja Warrior  
3. Aktor: Sean Connery, Karl Merkatz, Arnold Schwarzenegger, Tom Cruise



←  
**Andreas Höhme**  
Sprzedaż Niemcy wschodnie  
1. Aktor: Horst Kraus  
2. Komik: Olaf Schubert  
3. BVB

→  
**Perrine Rapp**  
Technik projektu / Kalkulacja  
1. Serial: The Big Bang Theory  
2. Klub: TC Gmunden 1903  
3. Hobbies: podróże, tenis, kite



## Czynnik sukcesu: pracownicy działu sprzedaży prywatnie



←  
**Bernhard Zierlinger**  
Kalkulacja  
1. Serial: Mr. Bean  
2. Hobbys: piłka nożna z synem



→  
**Marcus Stocker**  
Kierownik Metalit  
1. Klub: FC Luzern



→  
**René Weiß**  
Sprzedaż Austria  
1. Serial: The Boys  
2. Aktor: Benedict Cumberbatch  
3. Aktorka: Natalie Portman  
4. Klub: SK Rapid Wien



→  
**Branislav Bajza**  
Kalkulacja  
1. Klub: Manchester United  
2. Serial: Świat według Bundych  
3. Idol: mój zmarły ojciec  
4. Film: Avengers  
5. Aktor: Gerald Buttler, Liam Neeson



→  
**Bernard Niessen**  
Sprzedaż LUX + Belgia + Francja  
1. Klub: BEN + Belgian Red Devils



←  
**Robert Markowski**  
Sprzedaż Niemcy zachodnie  
1. Muzyka zamiast TV  
2. Sport: Kenjutsu  
3. Podróże, góry, morze...  
4. Róże



←  
**Tobias Staudinger**  
Kalkulacja / Sprzedaż Wiedeń  
1. Film / Serial: Gladiator, Game of Thrones  
2. Hobby: piłka nożna, narciarstwo, golf  
3. Idol: Hermann Maier, Niki Lauda  
4. Highlight: Urlop narciarski nad Zauchensee, dobry śnieg – puste trasy zjazdowe. Dużo pracy w Fural. Wciąż mam włosy. Ślub brata.



→  
**Andreas Fürthauer**  
Sprzedaż Niemcy zachodnie i środkowe  
1. Serial: GRIP - Das Motormagazin  
2. Aktor: Dwayne Douglas Johnson The Rock  
3. Klub: Fortuna Düsseldorf  
4. Hobby: Porsche, zabytkowe samochody

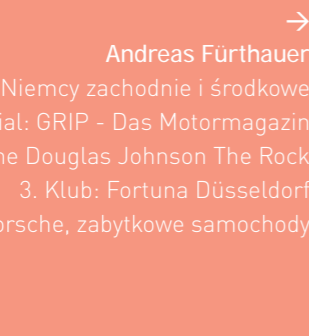

→  
**Riccardo Puglisi**  
Sprzedaż Włochy  
1. Serial: La casa de papel  
2. Aktorka: Sophia Loren  
3. Pasjonat podróżowania  
4. Lubię gotować, ale jeść lubię jeszcze bardziej.  
5. Motto: Lepiej jest się cieszyć i żałować, niż żałować, że się nie cieszyło (Giovanni Boccaccio, ital. pisarz włoski)



→  
**Jan Otten**  
Sprzedaż Holandia  
Motto: Ciesz się wszystkim co dobre w życiu  
1. Klub: rodzina  
2. Aktywność: pchle targi i antyki  
3. Program TV: Salvagnini Hunter  
4. Aktor: Anthoni Hopkins  
5. Auto: Porsche



←  
**Christian Bartel**  
Sprzedaż Niemcy północne i wschodnie  
1. Highlight 2022: prywatnie: wycieczka off-road Jeepem przez Grecję; zawodowo: Oddział Hungeni  
2. Serial: „Hell on Wheels”  
3. Hobby: Trener piłki nożnej  
4. Ukochana żona: Bettina

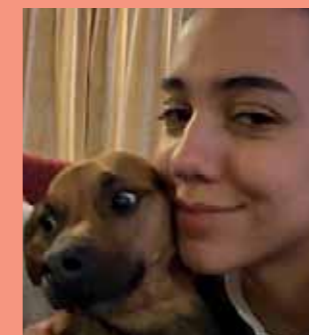

←  
**Nadja Guri**  
Kalkulacja  
1. Hobby: Spędzanie czasu z przyjaciółmi, rodziną i psem, podróże  
2. Serial: Grey's Anatomy  
3. Idol: moja starsza siostra

## Duże projekty 2022 Szkola w Trostberg i inne przykłady klas

Wraz z nową siedzibą państwowej szkoły w Trostberg budynek został podzielony na trzy zwarte, trzykondygnacyjne bryły, które tworzą zazębiane otwarte przestrzenie i łączą pomieszczenia wewnętrzne. Sufity nowego budynku zostały wyposażone w metalowe kasetony Fural, aby zapewnić komfort w pomieszczeniach, zapewnić uczniom maksymalną koncentrację i wydajność oraz poprawić akustykę pomieszczeń.



## Targi Schulbau – we Frankfurcie, Kolonii i Berlinie

2022



Co słysząc w budownictwie oświatowym - to było szczególnie ważne na targach budownictwa szkolnego. Przewodziły takie tematy jak zrównoważony rozwój, bezpieczeństwo, elastyczność i wreszcie jakość. Nowe trendy budowlane odchodzą od szkół korytarzowych z salami lekcyjnymi, w kierunku szkół klastrowych z elastycznymi obszarami, które robią miejsce dla przestrzeni przeznaczonych do nauki indywidualnej.

2022

Z naszym udziałem odbyła się kolejna edycja targów Feuertrutz. Jest to okazja do ciekawych rozmów i poznania nowości rynkowych. Pod hasłem „Przyszłość jest najlepszą terapią – Temat dnia: zdrowie” odbyły się targi Trilux w Hanowerze. Dirk Freytag prowadził warsztaty dla uczestników: „Zdrowi Pacjenci, zrelaksowani budowlanci – doskonała funkcjonalność i wygląd sufitów”.



Ob Präzisionsarbeit in Operationssälen und Intensivstationen, Wohlfühl-Atmosphäre im Patientenzimmer, blendfreie Computerarbeitsplätze oder Sicherheit und Orientierung inner- und außerhalb des Gebäudes – kaum ein Anwendungsbereich stellt so unterschiedliche und gleichzeitig hohe Ansprüche an die Gebäudeinfrastruktur wie Kliniken, Praxen und Pflegeeinrichtungen. Der Thementag Health lädt Sie dazu ein, sich mit den Experten dazu auszutauschen, wie sich Kliniken und Pflegeeinrichtungen heute bei der Gebäudeinfrastruktur sowie Digitalisierung zukunftssicher aufstellen und damit den steigenden Anforderungen begegnen können. Best Practice Beispiele geben dabei wertvolle Impulse.

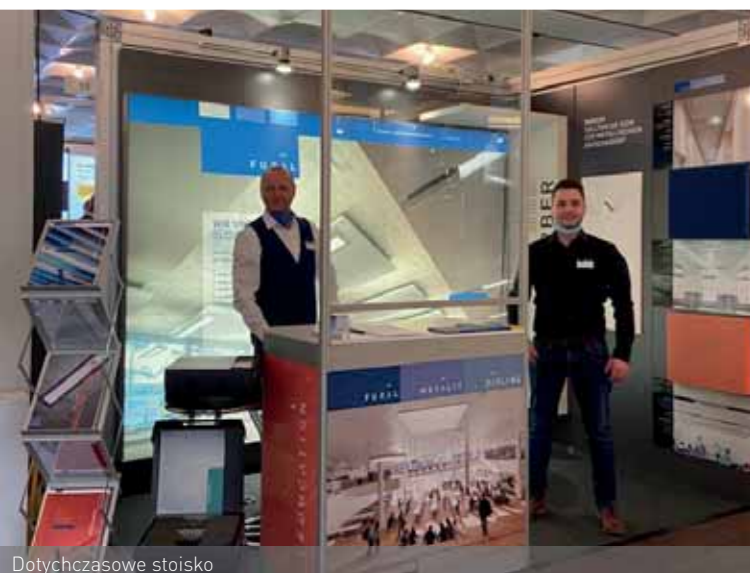
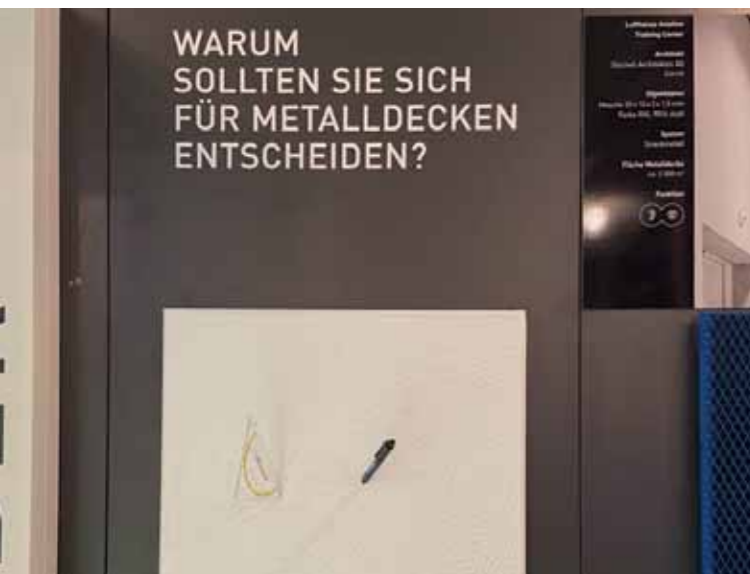

Dotychczasowe stoisko



Nowe stoisko: więcej kolorów, więcej wzorników do dotknięcia



## Büron – ściana z pracownikami i szklane butelki jako przykład do naśladowania

2022



←

### Metalowa ściana z pracownikami

Świetny pomysł oddziału Metalit: Wszyscy pracownicy pokazani w jednym miejscu. Przepiękne czarno-białe zdjęcia z imionami i stanowiskami pracowników.



### Woda w butelkach wielokrotnego użytku – jesteśmy zrównoważeni

Jeśli chodzi o ochronę środowiska, warto myśleć o małych, codziennych rzeczach – tak uważają pracownicy. Personalizowane butelki wielokrotnego użytku w oddziale Metalit, z których można pić przefiltrowaną wodę.

→



2022

## Zrównoważony rozwój - panele fotowoltaiczne

Na dachu budynku w Gmunden zainstalowano instalację fotowoltaiczną o mocy 100 KW i zlecono wykonanie kolejnej o mocy 80 KW. Łącznie 150 paneli fotowoltaicznych dostarcza energię odnawialną, która jest zgodna z zasadami zrównoważonego budownictwa. Teraz możemy pracować z jeszcze większą energią! Dostownie!



## Duże projekty 2022 Haus der Kathedrale, Drezno

W sercu Drezna znajduje się Dom Katedry Kościoła Rzymskokatolickiego. Wygląd stropów metalowych trójkątnych kasetonów przypominających piramidę autorstwa Aleksandra Pöttsch Architects zapiera dech w piersiach. Połączenie kasetonów z oświetleniem w kształcie krzyża nadaje wnętrzu niepowtarzalnego charakteru, który dodatkowo podkreśla podniosłość tego wyjątkowego miejsca.

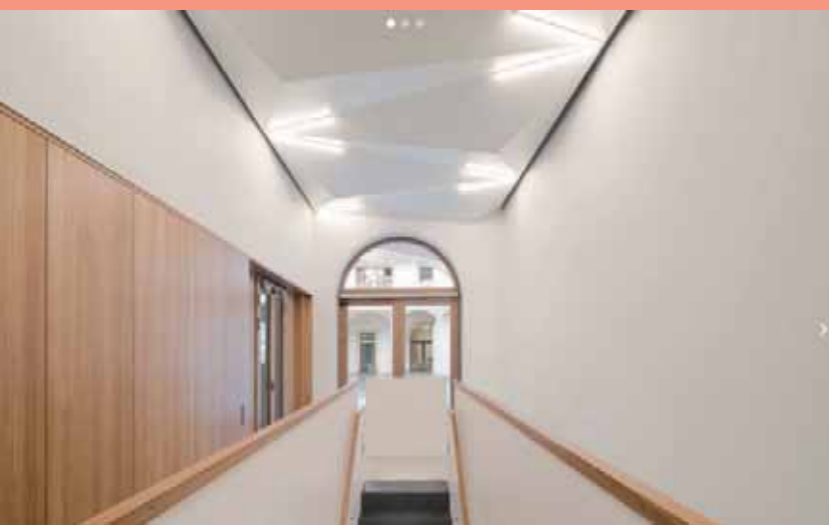



## Dobre i nowe 3. kwartał 2022

## Projekty 2022



### Robot do obróbki krawędzi oddany do użytku

W lipcu mogliśmy uruchomić na naszej produkcji nowego robota do obróbki krawędzi oraz giętarke krawędziową.

Maksymalna długość gięcia to 1030mm, a maksymalna wartość dla robota to 600 mm. Siła nacisku 400 [kN] nadaje kasetom odpowiedni kształt. Zalety robota to:

- Łatwe i szybkie programowanie
- Procesy konfiguracji są szybkie i nieskomplikowane
- Łatwy montaż nowych części tłoczonych
- Cichy dynamiczny układ napędowy dla zwiększenia szybkości procesu



### Nowe biuro sprzedaży w Wiedniu

W jednym z najpiękniejszych miast na świecie otwarto nowe biuro Fural. Uroczą siedzibą mieści się w Wiedniu przy Mariahilfer Str. 101. Gospodarzem jest Tobias Staudinger. Jego celem jest nawiązanie kontaktów biznesowych z największymi lokalnymi pracownikami architektonicznymi. Życzymy mu powodzenia.



### Wystaliśmy 1.200 wzorników siatki cięto-ciągnionej do 600 najlepszych biur

Wysoko ceniona matowa powierzchnia Parzifal pokryta lakierem mokrym została już dwukrotnie uznana za system roku. Ten i inne próbki zostały wystane przez nas do 600 architektów. Ponadto chcielibyśmy zwrócić uwagę, że w naszej książce architektonicznej najpiękniejsze projekty z DE, AT, CH, Beneluksu, PL i FR są dostępne online.



→  
Office LUX  
CSS  
Luxemburg  
system ogniochronny



→  
Office DE  
TET Areal Am Tachels  
Berlin  
siatka cięto-ciągniona



→  
Office AT  
Bürogebäude Floragasse  
Wien  
baffle



→  
Health DE  
Gesundheitscampus  
Flörsheim am Main  
system zaciskowy

## Jeden dzień – trzy śluby – w trzech krajach (AT + CH + CZ)



## 3. kwartał

Tak pogodny był u nas wrzesień. Aż trzy śluby na Furalu - Christine Holzinger (od teraz Christine Gruber), Vedran Gajic, Petra Smržová i Radek Hudec. Wszystkiego najlepszego na nowej drodze życia!



## 2022

Jest co świętować: 20-te urodziny Irnesa Abdijanovic, 50-te urodziny Haralda Winterauer i 40-ste urodziny Christine Holzinger. Jednocześnie gratulujemy rodzinie Gajic narodzin córki, Niki.



## OKrągłe urodziny i narodziny



# Odwiedziny klientów Fural Metalit Dipling

2022



- 5 powodów, by odwiedzić Fural Metalit Dipling:
- przyjemnie spędzony czas
  - jesteśmy dobrymi gospodarzami
  - większość gości wraca ...
  - bawimy się razem z naszymi gośćmi
  - pracujemy tam, gdzie inni wyjeżdżają na wakacje

2022



# Odwiedziny się opłacają!

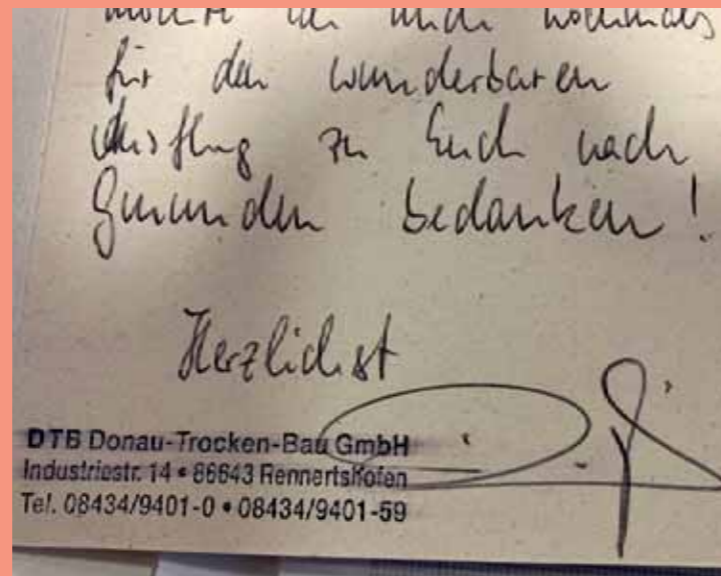

Klienci – Wysiętek podczas wycieczek

2022



2022

Sita: baffle & Parzifal/lakierowanie na mokro

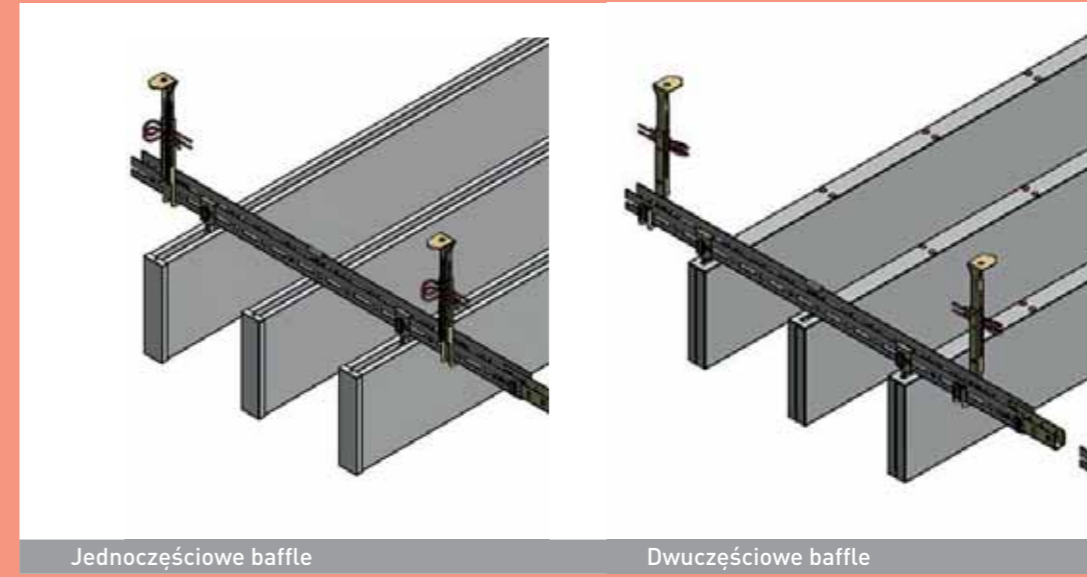

Jednoczęściowe baffle

Dwuczęściowe baffle

←  
Jednoczęściowe i dwuczęściowe baffle  
Gmunden od 0 do <15.000 sztuk + produkcja w Büron



←  
Parzifal / lakierowanie na mokro  
Wydajność plus 25% w 2022 r. do ponad 200,000 m2,  
Projekt KAP z 1000 pozycjami i oceną 1+,  
szczególny wygląd Parzifal na siatce cięto-ciagnionej

## Festyn letni w Dipling

27.07.2022



W otoczeniu zieleni, w cieniu drzew, na łące koto Diplinga... Wspólny positek z greckim bufetem i drinkami. Przemite spotkanie w gronie pracowników z rodzinami.



29.08.2022

Święto pasterza w Hungen sięga 1922 roku i stało się popularną tradycją. Nic dziwnego, że pracownicy Dipling tak chętnie uczestniczą w lokalnych wydarzeniach. Dennis Müller i jego żona zrobili owieczkę w ramach akcji twórczej: "Kto ma najpiękniejsze owieczki?" Akcja ta odbywa się w ramach 100-letniego święta pasterza Hungener.



## Konferencja w Hungen - wizyta w Schmöle, Trilux, Dipling

26-28.09.2022

26.-28.09.2022

## Konferencja w Hungen - wizyta w Schmöle, Trilux, Dipling



Pracownicy z wysoki potencjałem z Gmunden spędzili trzy dni w Dipling w Hungen. W porządku obrad znalazły się: wycieczka po fabryce Schmöle'a i Triluxa, oraz program wieczorny, a także zwiedzanie firmy w Dipling i dyskusje o sprawach wewnętrznych.



WÄRMEPUMPE BENÖTIGT FLÄCHENWÄRMETAUSCHER  
UND IN DER SANIERUNG IST DIE DECKE UND WAND DIE OPTION

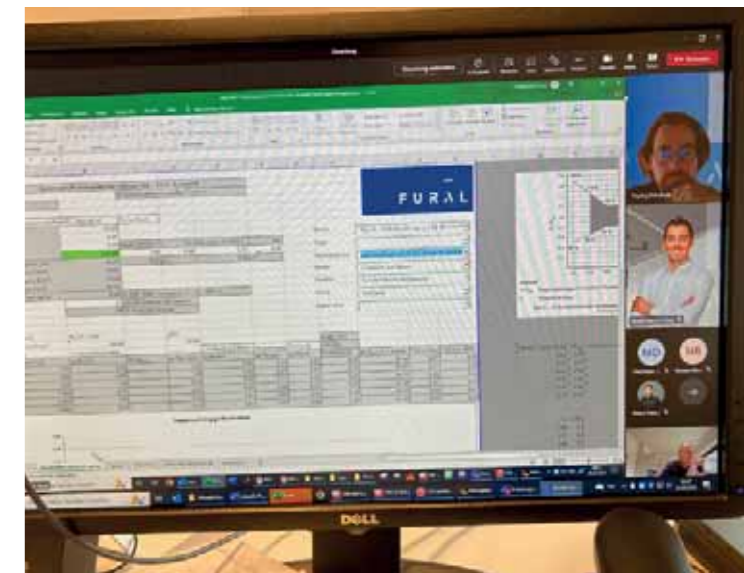

## PPOŻ - szkolenie Wildeboer & Trox



Szkolenie wewnętrzne prowadzone przez Floriana Heiningera z zakresu tematyki ochrony przeciwpożarowej było bardzo udane. W miłej atmosferze zdobywano nowe doświadczenia, a związane ze szkoleniem "gorące tematy" były na bieżąco omawiane.



## 2022

Fural jest fundatorem studni: 143, 202, 246, 307, 373.

Założyciel stowarzyszenia KA KI HE – projektu realizowanego na rzecz czystej wody pitnej w Kambodży - Pan Fritz Kieninger: „....poprzez pompowanie uzyskano strumień czystej wody ze studni. Sołtys wioski upadł na kolana i zaczął płakać”

## Fural funduje studnie w Kambodży



## Targi ARCHITECT@WORK w Wiedniu i Warszawie

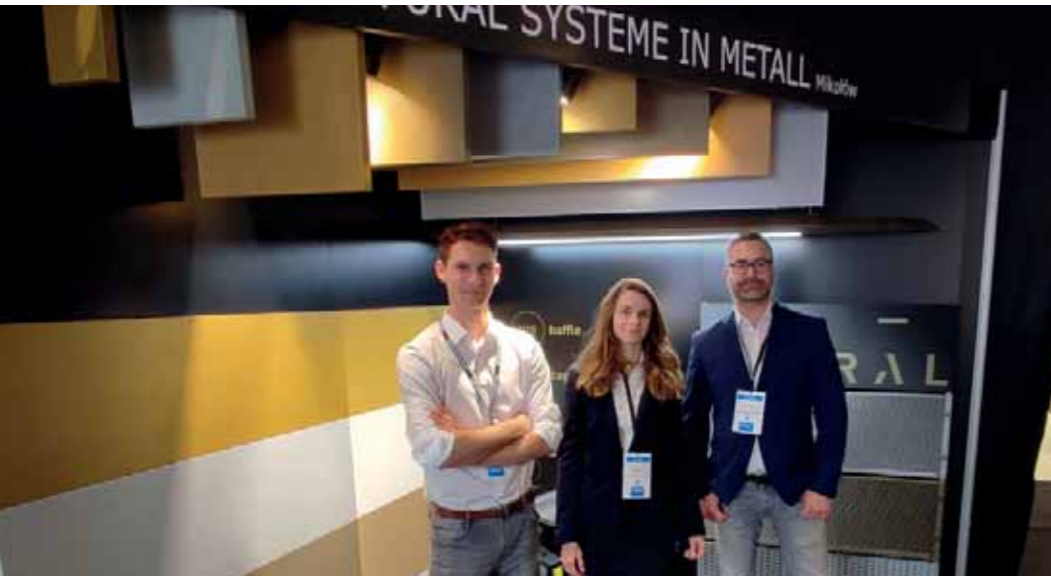

2022

### Fural jest złoty:

- baffle: jedno- lub dwuczęściowe, z różnymi perforacjami, wysokością i kolorem
- siatka cięto-ciągniona: przyciągające wzrok 4 typy siatek i nadrukowane logo Fural
- żagiel sufitowy z oświetleniem
- porównanie malowania proszkowego i lakierowania na mokro Parzifalem w kolorach złotych i srebrnych

2022

Wspólna wędrownka z "Grünbergbaumurin" na Grünbergalm. Po zdobyciu szczytu zjechaliśmy na sankach do Grünberg Flitzer. Pod koniec dnia wszyscy zjedliśmy razem, nie może być lepiej.

## Grünberg – poznaj piękno Salzkammergut





## Nowi pracownicy Fural Metalit Dipling Bohemia



↑  
Steffen Wand  
sprzedaż Niemcy środkowe



→  
Lucie Pechartova  
administracja



←  
Jelena Cvijanovic  
malarnia proszkowa



→  
Michael Brandt  
marketing Gmunden



←  
Michael Prib  
lakierownia Dipling



↓  
Adam Suchanek  
technika



←  
Samantha Mariuzzi  
główny projektant



→  
Thomas Reingruber  
technika



→  
Adam Pejchal  
technika



←  
Julian Gruber  
uczeń IT



←  
Krystian Wiora  
giętnia Gmunden

## 2022

## Nowi pracownicy Fural Metalit Dipling Bohemia



←  
Karl Heinz Moshammer  
obsługa techniczna Fural



←  
Dominik Betz  
technika Fural



←  
Vladimír Krajisník  
giętnia Metalit



→  
Dieter Mortelmans  
technika Benelux



↓  
Lisa Kara  
biuro Dipling

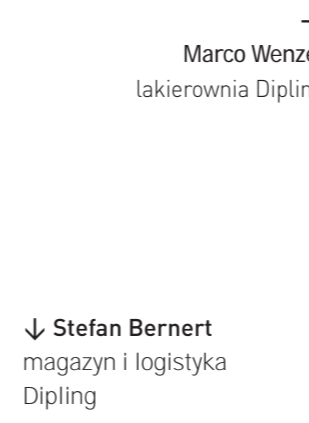

→  
Marco Wenzel  
lakierownia Dipling



↓  
Stefan Bernert  
magazyn i logistyka  
Dipling



←  
Stefan Grob  
kalkulacja i sprzedaż



←  
Daniel Wiszowaty  
programista



→  
Megar Ibrahim  
nauczycielka j. niemieckiego

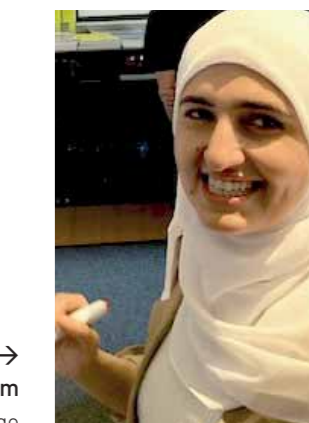

## Oktoberfest... tylko w Monachium

30.09.2022



Oktoberfest w Monachium to mnóstwo zabawy, niezapomniane atrakcje, doborowe towarzystwo, piękne tradycyjne stroje i oczywiście słynne na cały świat piwo. Cieszymy się, że pracownicy Furala uczestniczą w tym wydarzeniu i już nie możemy się doczekać następnego razu w 2023 r.

## Badania akustyczne baffli i sufitów chłodzących

W TÜV Nürnberg przeprowadzono nowe pomiary akustyczne dla baffli i sufitów chłodzących. W sumie przetestowano 29 różnych systemów. Skupiono się na dwuczęściowych bafflach o różnych wypełnieniach i wysokości zawieszenia - aby w przyszłości móc zapewnić klientom jeszcze dokładniejsze obliczenia.

Testy przeprowadzili Dominik Betz, Martin Richter i Michael Fuchs (zewnętrzny inżynier). Wyniki są w trakcie oceny i zostaną przedstawione w raporcie. Podziękowania również dla działu produkcji, który ułatwił przeprowadzenie testów, jednocześnie ograniczył potrzebę przebudowy na miejscu.



# Zrównoważony rozwój - nasza odpowiedzialność



# Zrównoważony rozwój - artykuły prasowe



**INTERVIEW PROF. JOCHEN STOPPER**

**Nachhaltigkeit | Kompetenz und Anspruch**

Sehr geehrter Herr Prof. Jochen Stopper, Sie sind »Professor für energieeffizientes und nachhaltiges Bauen« an der Fakultät 04 der Technischen Hochschule Rosenheim. Was sind für Sie die größten Herausforderungen im Bauen aktuell?

Aufgrund der Klimawärkung ist Klimaneutralität das nächste große und wichtige Ziel. Die EU sieht in Europa Klimaneutralität bis zum Jahr 2050 an. In Deutschland haben wir im Klimaschutzgesetz 2021 festgelegt: Es ist eine enorme Herausforderung, den Gebäudektor klimaneutral zu machen. Dies erfordert einerseits eine drastische Reduzierung des Energieverbrauchs und andererseits eine deutliche Erhöhung des Anteils an regenerativer Energie.

Wir müssen uns klarmachen, dass 40% des Gesamtenergieverbrauchs in Europa auf den Gebäudektor entfallen, übrigens auch fast 40% der CO<sub>2</sub>-Emissionen. Dies ist ein großes Problem, allerdings auch ein großer Hebel, wenn man es schafft, hier etwas zu verändern.

Eine weitere Herausforderung stellt die aktuelle Ressourcenknappheit im Bauen dar. Nicht nur die Gewinnmarge der Ressourcennutzung in der Baubranche erheblich reduziert werden. Aktuell entfallen auch hier wieder ca. 40% des globalen Ressourcenverbrauchs auf den Gebäudektor. Die EU hat im »Green Deal« u.a. formuliert: Das Wirtschaftswachstum soll entkoppelt werden vom Ressourcenverbrauch.

Auch wenn die Zahl schon strapaziert wurde: 40% des Abfallaufkommens weltweit sind heute im Gebäudektor verursacht, in Deutschland liegt der Anteil sogar bei 50%.

Ziel sind zukünftig Gebäude, die wenig Energie benötigen, die vollständig durch regenerative Energie versorgt werden, die aus Biomasse erreicht werden, die schon einmal recycelt wurden und/oder am Ende des Lebenszyklus des Gebäudes leicht recycelbar sind. Das heißt, sich möglicherweise leichter zu entsorgen, als es in Deutschland haben wir nur einen sehr geringen Anteil an Neubauten – die wir als Plusenergiegebäude bauen müssen – überwiegend haben wir Bestandsgebäude. Bei diesen wird es unglaublich schwerer, sie klimaneutral zu machen.

Wie vermitteln Sie diesen Anspruch in der Lehre und wie werden diese Themen von den Studierenden aufgenommen?

Sich anleihen in Form von Vorlesungen und Übungen die Hochschullehrkräfte in den Studiengängen Innenarchitektur und Architektur. Zudem betreiben ich Einbauforschung und Abschlussarbeiten. Die Nachhaltigkeit ist immer ein übergeordnetes Thema. Es geht auch in der Lehre darum, die Relevanz von Ressourcenschonung zu vermitteln. Ich lehre, dass in Zukunft auf jeden Fall mehr fossile Brennstoffe verbraucht werden, sondern dass wir Gebäude mittels erneuerbarer Energien heizen, kühlen und beleuchten werden. Wir müssen den Nachwuchs darin ausbilden, wie bestehende Gebäudestrukturen optimiert werden können, dass diese klimaneutral sind. Neue Gebäude verlieren als zu betrachten. Ein weiterer Seminar, das von mir angeboten wird, geht sich um Gebäude. Wir müssen in Zukunft mehr über Klimaziele nachdenken – seien es Energie-, Wasser- oder CO<sub>2</sub>-Emissionen – und den gesamten Lebenszyklus von Gebäuden betrachten. Bei einem Neubau oder einer Sanierung darf man nicht mehr nur den Tag der Schlüsselübergabe im Blick haben, sondern muss den gesamten Lebenszyklus von 50 Jahren, die Dab-

Ciekawe informacje o zrównoważonym rozwoju oraz inspirujące wywiady z ekspertami z dziedziny zrównoważonego budownictwa.

Jest to temat, który jest bliższy naszym sercom i który chcemy dalej pogłębiać.

# 2022

# Zrównoważony rozwój - artykuły prasowe



Stellenmarkt Newsletter Media

**DAB DEUTSCHES ARCHITEKTENBLATT**

Schwerpunkte Aktuelles Technik Digital Recht Produkte DABthemen

Anzeige

**DABspezial Bauen und Umwelt**  
IBU-Geschäftsführer Dr. A. Röder zu treibenden Trends der Branche

Institut Bauen und Umwelt e.V.

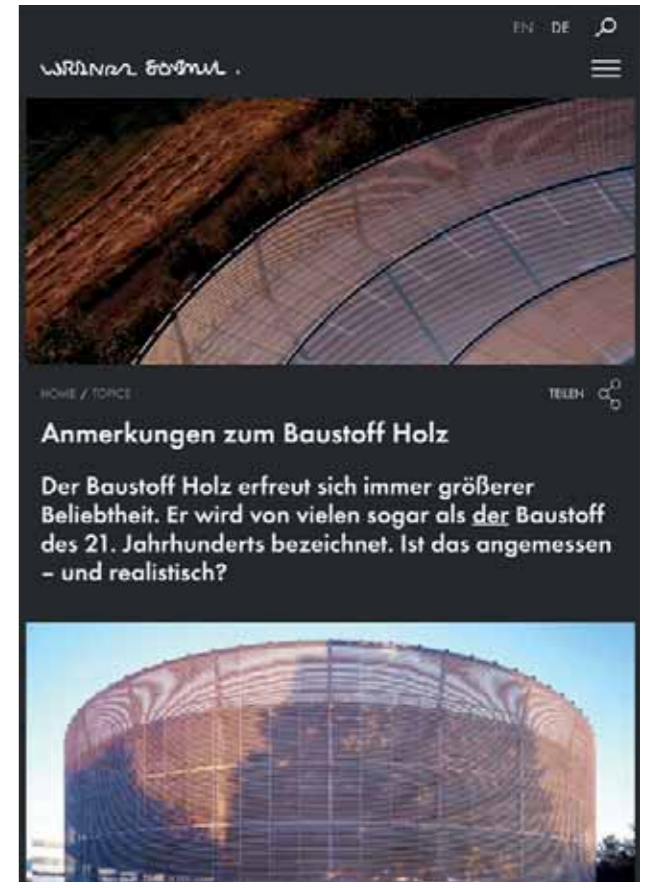

**ANMERKUNGEN ZUM BAUSTOFF HOLZ**

Der Baustoff Holz erfreut sich immer größerer Beliebtheit. Er wird von vielen sogar als der Baustoff des 21. Jahrhunderts bezeichnet. Ist das angemessen – und realistisch?

**[INTERVIEW]** Zurück

## Florian Nagler: wie man einfach und nachhaltig baut

Florian Nagler hat Gebäude satt, die man nur noch mit Gebrauchsanweisung bedienen kann. An drei inzwischen bewohnten Forschungsbauten hat er auf radikale Weise erprobt, wie einfach Bauen auch heute noch sein kann

02.09.2021 | 1 Kommentar



**ARCHITEKTUR ZEITUNG**

WISSEN ARCHITEKTUR MAGAZIN INNOVATION INTERIEUR JOBS

## Metalldecken: Rohstoff für den generationenübergreifenden Wiedereinsatz

ROM / 23. NOVEMBER 2021

FACHARTIKEL

Das Freizeitzentrum München wurde nach Jahren des Mühsals in der Deggendorfergasse wieder mit Metalldecken geadelt. In diesem Team

## Metaldecken als Heiz- und Kühldecken

Bild links: Das Hochhaus Burj Khalifa in Dubai wurde mit Stahlschrott gebaut, der ursprünglich aus dem ehemaligen »Palast der Republik« in Berlin stammt. Bildquelle: Taim

Zuverlässiges Heizen und Kühlen sind für die Nutzer eines Gebäudes elementare Komfortmerkmale. Metalldecken tragen als Heiz- und Kühldecken zu einem angenehmen Raumklima bei. Von unschätzbarem Vorteil ist dabei die Tatsache, dass ein Deckensystem sowohl zum Beheizen, wie auch zum Kühlen eines Raumes verwendet werden kann.

Akustische Anforderungen an Deckensysteme werden dabei erfüllt. Für das Empfinden einer subjektiv gefühlten Behaglichkeit sind drei Faktoren entscheidend. Neben der Luftfeuchte spielen auch die Luft- und Oberflächentemperaturen eine Rolle. In Bürogebäuden kommt dem Raumklima eine große Bedeutung zu, denn es verhilft zu einer als angenehm empfundenen Aufenthaltsqualität und steigert somit die Konzentrations- und Leistungsfähigkeit der Nutzer. Heiz- und Kühldecken – im Allgemeinen werden sie auch als Flächenemperierungen bezeichnet – haben eine positive Kostenbilanz. Mit nur einem hydraulischen Kreislauf können Gebäude zuverlässig und aufgrund der wirtschaftlich erzeugbaren Vorlauftemperaturen mit geringen Betriebskosten auf der gewünschten Temperatur gehalten werden. Die Heiz- und Kühldecken bleibt zudem im Wartungsfall zuverlässig leicht erreichbar.

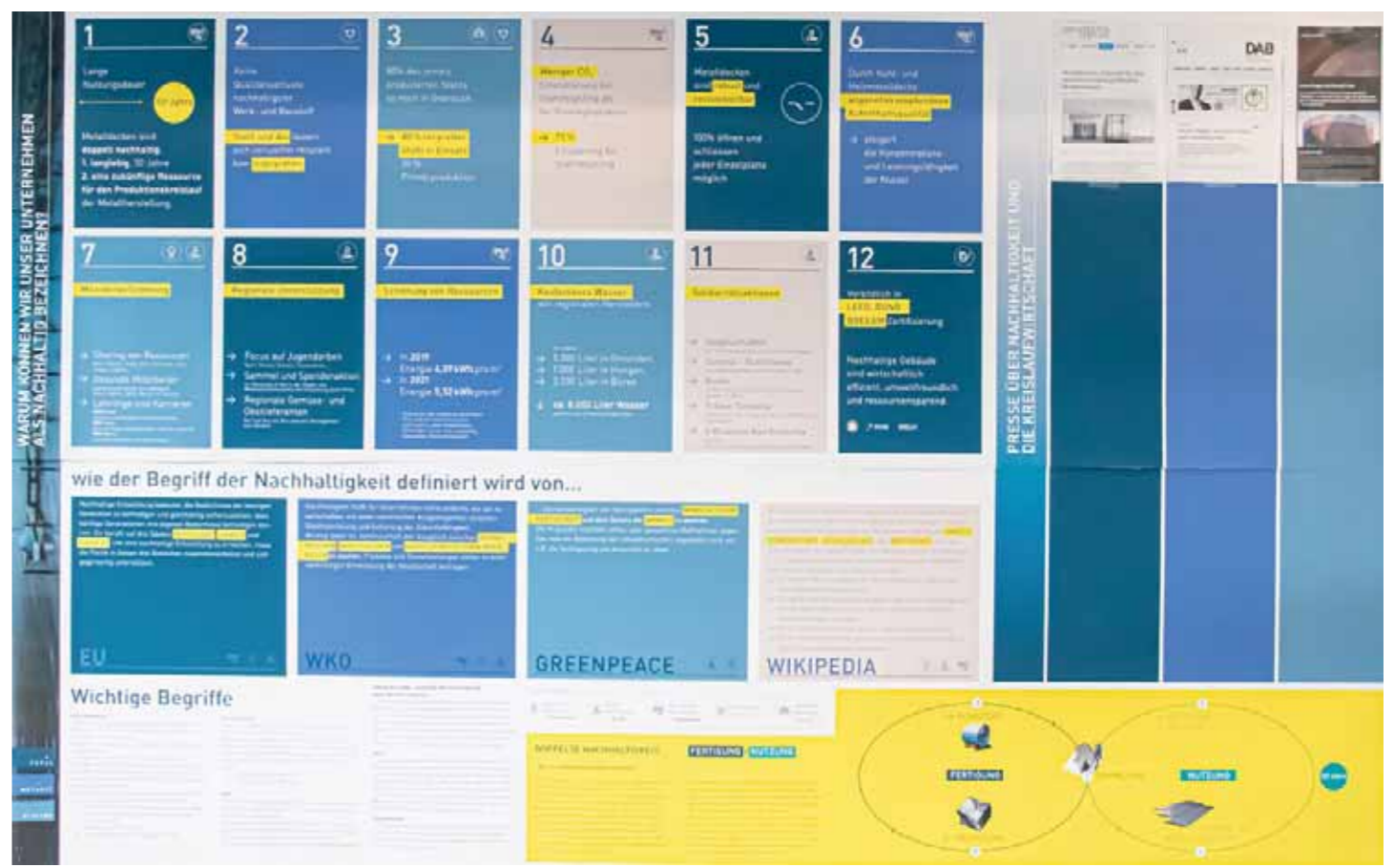

**WIE DER BEGRIFF DER NACHHALTIGKEIT DEFINIERT WIRD VON...**

1. Lange Nutzungsdauer  
2. Keine akute toxische oder allergische Wirkung  
3. 40% des Energieverbrauchs für die Herstellung des Gebäudes  
4. 30% des Energieverbrauchs für die Herstellung des Gebäudes  
5. 100% der Energie wird aus erneuerbaren Quellen gewonnen  
6. 100% der Energie wird aus erneuerbaren Quellen gewonnen  
7. 100% der Energie wird aus erneuerbaren Quellen gewonnen  
8. 100% der Energie wird aus erneuerbaren Quellen gewonnen  
9. 100% der Energie wird aus erneuerbaren Quellen gewonnen  
10. 100% der Energie wird aus erneuerbaren Quellen gewonnen  
11. 100% der Energie wird aus erneuerbaren Quellen gewonnen  
12. 100% der Energie wird aus erneuerbaren Quellen gewonnen

Wichtige Begriffe: FERTIGUNG, NUTZUNG

## Impresje z Hungen

2022



Steffen Wand świętuje swoje zatrudnienie



Wysyłki materiałów marketingowych



"Stary" i "nowy" lider w siatce cięto-ciagnionej



Bodo Braun obchodzi 60-te urodziny – pudło z prezentem jest ważne



30 lat Alexandry Möhl



"Młody" i "starszy" wykonawca niemożliwego

2022

Kierowcy firm przewozowych otrzymują bezpłatnie wodę i kawę na terenie Büron. Mamy ogromny szacunek dla tego zawodu – życzliwi kierowcy są dla nas niezwykle ważni.

## Wysyłka CH - Coffee-Box dla kierowców



## Wycieczka firmowa – do Prachatic do oddziału w Czechach

7.-9.10.2022

Dwa dni pełne wrażeń, ciekawe zabytki i ekscytujące ciekawostki. Zwiedzanie zamku Hluboká z przewodnikiem, Browar Budvar z degustacją, zwiedzanie kopalni grafitu oraz zwiedzanie z przewodnikiem historycznego centrum Krumlova dostarczyło wiele emocji. Wieczorem uczestnicy mogli cieszyć się wspólnie spędzonym czasem przy czeskim piwie. Dziękujemy oddziałowi w Czechach!



7.-9.10.2022

## Wycieczka firmowa – do Prachatic do oddziału w Czechach



Radek und Petra – toll organisiert – WIELEN DANK



## Duże projekty 2022 Aeschengraben 9, Bazylea

Wyjątkowy projekt sufitu metalowego w budynku biurowym przy Aeschengraben 9 w Bazylei został zaprojektowany przez architekta Francesco Lo Verdi. Kasetony są pięciokątne, ale przypominają trójkątny kształt, który zbiega się w centrum kwadratowego modułu, pozostawiając miejsce na oświetlenie. Połączenie czarnego sufitu z kasetami w kolorze złamanej bieli tworzy efekt głębi. Efekt jest imponujący!



Pracownik w tle – Srdjan Jarakovic



# Dobre i nowe 4. kwartał 2022

# Projekty 2022

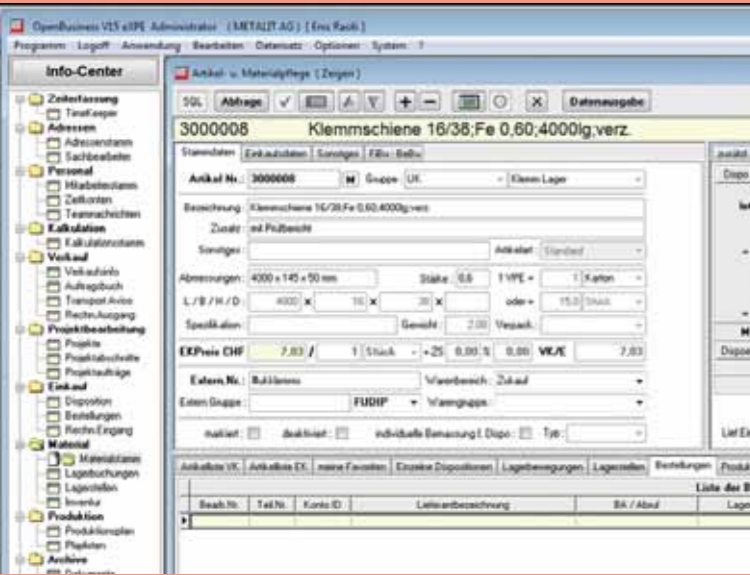

### Nowości w OBX

- Zapasy materiałów widoczne we wszystkich lokalizacjach
- Wszystkie magazyny widoczne na pierwszy rzut oka, tj. magazyn CH, magazyn AT, magazyn DPL, magazyn CZ, magazyn DE
- W kliencie Büron/Metalit można zobaczyć również Gmunden/Fural
- Nie trzeba przełączać, otwierać kilku programów dla konstrukcji nośnej
- Ta sama informacja przechowywana dla jednego artykułu



→ Health AT  
Med Uni Campus Mariannengasse  
Wien  
sufit akustyczny/F0/siatka c-c/baffle

F30	Type	Bemerkungen	BA Freigabe	Produktion Start	BA-Fertig	MLS gel./von
F30.SW-s				04.11.2022	16.11.2022	76/76
F30.SW-s				19.10.2022	16.11.2022	15/15
F30.F30-s	F30-s		27.10.2022	25.10.2022	16.11.2022	79/103
F30.F90-s	F90-s		27.10.2022	25.10.2022	16.11.2022	79/103
F30.F30-s			17.10.2022	04.10.2022	16.11.2022	50/50
F30.F30-s			25.10.2022	10.11.2022	18.11.2022	0/37
F30.F30-s	F30-s			10.11.2022	16.11.2022	32/32
F30.F30-s				10.11.2022	18.11.2022	5/5
F30.SW-s			13.10.2022	10.11.2022	21.11.2022	14/14
F30.F30-s				10.11.2022	16.11.2022	61/61
F30.F30-s	Ausschnitt für		19.08.2022	31.08.2022	21.11.2022	41/41
F30.F30-u			07.09.2022	23.10.2022	18.11.2022	334/334
F30.EI90-s				10.11.2022	21.11.2022	14/14
F30.F30-s				04.11.2022	17.11.2022	108/108
F30.F30-s			18.10.2022	10.11.2022	22.11.2022	0/118

### Kompletność jest ważna - czynnik sukcesu EDP / OBX

76 / 76 oznacza, że 76 z 76 jest skończonych  
79 / 103 oznacza, że 79 z 103 jest skończonych

→ Dostawy częściowe natychmiast widoczne



→ Office FR  
Tour Triangle  
Paris  
sufit chłodzący



### Akcja krwiodawstwa na Furalu

Fural Systeme in Metall GmbH oraz Służba Krwiodawstwa Czerwonego Krzyża Górnej Austrii serdecznie zapraszają na akcję krwiodawstwa w Yukunftswerkstatt we wtorek 07.02.2023 r.



→ Office DE  
Schwarz Campus  
Bad Friedrichshall  
żagle sufitowe



→ Office CH  
Polizei Zentrum  
Niederwangen  
baffle



## Okrągłe urodziny - wielkie świętowanie



## 4. kwartał

Jest co świętować:  
50. urodziny Andreasa Mrschtika.  
10 grudnia w Zukunftswerkstatt obchodzone okrągłe urodziny Lucii Ivanovic (60), Joksimovic Slavoljub (60), Golubovic Fatima (50) i Causecic Esmā (50).

Dziękujemy za wspaniałą imprezę!



## 2022

Na Furalu można zamówić Vitalbox z gospodarstwa warzywnego Kirchgatterer w Ohlsdorfie. Kolorowa skrzynka z warzywami zawiera wysokiej jakości produkty regionalne. Ponieważ zdrowie pracowników jest ważne dla firmy, Fural pokrywa część kosztów.

## Vitalbox - ochota na świeże warzywa?



## Sprawcy rzeczy niemożliwych – DZIĘKUJEMY

2022



**Avni Kuleta** (kierownik produkcji, kierownik ds. perforacji)  
W dziedzinie perforacji niemożliwe staje się możliwe – nie ma rzeczy nie do zrobienia – przez niezliczoną ilość weekendów szef Avni służy pomocą w nagłych wypadkach.



**Thomas Pelikan**  
Sprzedaż AT, sprzedaż DE, pomoc na rynkach zagranicznych, we Włoszech i zawsze na miejscu. Niesamowicie dobry negocjator i ceniony przyjaciel. Rośnięmy każdego roku, dzięki temu, że Thomas jest rozważną i właściwą osobą w wielu dużych negocjacjach.



**Enis Rasiti** (Kierownik EDP)  
Już wcześniej byliśmy na wysokim poziomie z Rudolfem Klostermeyerem, teraz jesteśmy nawet wyżej z Enisem Rasiti. Zawsze najpierw "bezpieczeństwo", zawsze na szkoleniach, zawsze ambity, zawsze z nowymi pomysłami, zawsze do dyspozycji dla WSZYSTKICH lokalizacji - wzbogacenie personalne.



**Fahri Kuleta** – rodzina Kuleta (Kierownik oddziału Stanzerei Gmunden)  
Fahri pracuje, walczy i zawsze jest na miejscu. Wraz z nim, w razie konieczności, również jego żona, syn i córka. Stanzerei jest czynnikiem sukcesu – dziękujemy.



**Melanie Weber**  
Tajna broń w Hungeni, odpowiedzialna za WSZYSTKO, zawsze znajdzie rozwiązanie, ma mnóstwo zdrowego rozsądku i świetnie samodzielnie rozwiązuje problemy.



**Rolf Grob / Vedran Gajic** (kierownicy produkcji Büron)  
Robią wszystko dla swojego zespołu, zawsze są tam, gdzie jest to wymagane. Zawsze w sprawie maszyn służą pomocą, eksperci, którzy zawsze mają rozwiązanie, a uśmiech nie znika z ich twarzy.



**Karl-Heinz Milz** (produkcja Hungeni)  
Od lat nasza tajna broń, mnóstwo zdrowego rozsądku i praktyki, zawsze przyczynia się do znalezienia rozwiązania: Od Gmunden, przez CZ, aż do Hungeni i na targi – on jest wszędzie... również doskonały kucharz.



**Martin Bojdl** (lider zespołu siatki cięto-ciągnionej)  
Roztropny kierownik siatki cięto-ciągnionej i zespołu w Polsce. Tam, gdzie inni długo rozmawiają, Martin ma już gotowe rysunki. Obecny wszędzie (Gmunden, Hungeni, Büron, Mikotów) i wszędzie tak samo ceniony.



**Bernard Niessen Niessen** (Lider zespołu Benelux)  
Jego zespół po raz pierwszy uzyskał wpływy z zamówień > 10 milionów euro. Gracz zespołowy z dużymi kompetencjami społecznymi, jego zespół w krajach Beneluxu z roku na rok zwiększa co roku swoje kompetencje, kadry i entuzjazm klientów.



**Jan De Clercq** (kierownik zespołu techników w krajach Beneluxu)  
Geniusz techniczny i wzór do naśladowania z niewiarygodnie dobrym poczuciem humoru. Ustanowił rekord w trzech czasach >200 000 m2 stropów metalowych rocznie.



**Almir Camdcija** (kierownik działu malowania proszkowego)  
Od szefa malowania proszkowego (z Kathy) do „pomocnika awaryjnego”, rozważny szkoleniowiec. To on pomaga innym stać się lepszymi pod względem produktywności i jakości. Duża pasja, dużo zaangażowania i dużo wydajności.



**Markus Stocker**  
Wcześniej pięć osób w dziale sprzedaży w oddziale Metalit. Teraz Markus Stocker, Perrine Rapp i Tobias Todt. Jest to możliwe tylko dzięki jego wsparciu (serdeczne podziękowania). Wszystko przechodzi przez stół Markusa Stockera. Jest centralną osobą w sprzedaży CH.

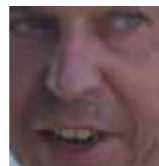

**Peter Schmid** (kierownik wysyłki)  
Dni z 30 ciężarówkami jednocześnie, organizacja i walka każdego dnia, w tle Christian Demmelhuber z pytaniami dlaczego koszty są tak wysokie. W razie potrzeby zespół logistyczny jest dostępny przez 24 / 7.



**Dirk Freytag / Martin Zimmermann** (szefowie)  
Są zawsze osobami kontaktowymi w przypadku problemów lub rozwiązania trudnych zadań. Specjalistyczna wiedza, umiejętności społeczne i poczucie humoru – możemy być dumni z takich liderów.



**Katharina Bagaric** (kierownik działu malowania proszkowego)  
„Szefie, poradzimy sobie...”, sprawia, że niemożliwe staje się możliwe, razem z Almiem są doskonałym zespołem. Mądra kobieta, mądry doradca. Według Martina Zimmermanna: „...niesamowita wydajność i zawsze uśmiech na twarzy...”



**Księgowość/kontrola bez znaczenia czy to Gmunden, Büron lub CZ**  
Będą walczyć o każde euro, odpowiedzi dostaje się natychmiast, dzięki nim wiadomo, że każde rozliczenie jest prawidłowe... Silnych mężczyzn zawsze wspierają silne kobiety oczywiście, nasz zespół składa się z najlepszych kobiet i najlepszych mężczyzn.



**Miladin Rogic / Dalibor Stosic** (produkcja Büron)  
Eksperti w dziedzinie kantowania, eksperci we WSZYSTKIM. Z nimi najtrudniejsze procesy są możliwe, niewiarygodne doświadczenie i zaangażowanie.

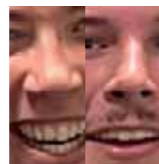

**Florian Heininger / Niklas Schmid** (ochrona przeciwpożarowa)  
Dziesięć testów przeciwpożarowych w 2022 roku, Przeszliśmy przez testy z Troxem i Wildeboerem, i nadal są spragnieni nowych testów.



**Andreas Fürthauer / Robert Markowski**  
Prawa ręka Tomasza Pelikana, walczy o każde zamówienie, przegaduje sprawy. Wraz z Robertem Markowskim zapewnił nam najbardziej udany rok. Robert pracuje i chce wszystko ulepszać, to dzięki niemu stajemy się lepsi.



Kierownicy produkcji zespołu Gmunden: **Wolfgang Wiesauer, RC, Fahri, Branko, Kathy, Almir, Avni, Thomas**. Każda z tych osób jest wyjątkowa. Zdumiewająco silni jako zespół. Gmunden jest liderem pod względem wydajności, jakości i przestrzegania harmonogramów.



**Thomas Mühlegger + Christian + Karl** (zespół konserwacyjny)  
Dostępni 24 / 7 w razie konieczności. Pomagają niezwłocznie i ze 100% perfekcją. Konserwacja jest czynnikiem sukcesu, posiadają niewiarygodną ilość Know-How.



**Felix Sorgenfrei** (ulepsza, i utrzymuje KPV)  
Pracujący za kulisami, optymalizuje i ulepsza. To geniusz w Excell'u oraz najlepszy ratunek w sprawach technicznych. Jest on obecny w każdym miejscu.



**Alex Baumann** (przygotowanie pracy)  
Kiedy jest na wakacjach, potrzebuje aż trzech zastępców. Niezmordowana i cicha, w 100% bezbłędna, czynnik sukcesu produkcji. To co przychodzi od niej jest zawsze prawidłowe, błędy wychwytuje w mgnieniu oka.



**Alex Roth, Mathias Haubfleisch, Denis Müller, Waldek** (Produkcja Hungeni)  
Niesamowici eksperci od sufitów metalowych, ogromna wiedza zespołu w Hungeni. Osoby które każdego dnia w nasze produkty wkładają całą duszę i walczą o każde zlecenie, termin i jakość.

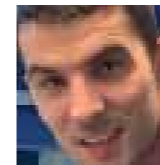

**Branko Lukic** (kierownik giętarni)  
Dobry kierownik, dobry organizator, przyszły szef. Potrzebujemy młodych ludzi w strefie giętarek, aby Branko mógł dalej się rozwijać.



**Max Huemer** (Kierownik działu technicznego)  
Każde szkolenie jest najlepsze z Maxem, każda wizyta u klienta najlepsza z Maxem. Potrafi świetnie prezentować i ma niesamowitą "manierę". Dział obsługi biura technicznego w 2022 roku – nic dodać, nic ująć. Zrobił karierę w Furalu, a jego kolejny krok to dwa lata rozwoju w Hungeni.



**Lucia Ivanovic** (...dba, by wszystko błyszczało)  
To ona, zatroszczy się o zapewnienie gościom jak najlepszego pierwszego wrażenie. W Furalu wszystko jest zawsze doskonałe, przez cztery tygodnie piecze idealne ciasteczka dla 100 osób na Boże Narodzenie, zawsze pracowita i zawsze z uśmiechem na twarzy - wzór do naśladowania.



**Gregor Paprota** (zastępca wielu techników)  
Już drugi rok z rzędu jako technik zadbał o realizację ponad 150 000 m2. Zdobył pełne uznanie zarówno wewnątrz firmy jak i u klientów. Posiada niewiarygodne doświadczenie i precyzję, a jego praca jest zawsze bezbłędna.



**Dział Kadr (Jasmin Stählin / Sonja Pumberger / Melanie Weber)**  
Sprytnie kobiety, doradcy, osoby kontaktowe do wszystkich pytań, zawsze mają oko na firmę i również na wielu podwykonawców.



**Hans Bensch / Vlastimil Pilař** (Kierownicy oddziałów Hungeni i Prachaticy)  
Filary w swoich lokalizacjach, na których możesz zawsze polegać. Dzięki nim stajemy się lepsi i rozwijamy się z każdym rokiem. Są wysoko cenieni przez swoich pracowników dzięki umiejętnościom społecznym oraz zaangażowaniu.



**Tobias Todt**  
Od teraz przez dwa lata w Büron. Pomaga i pracuje tam gdzie jest potrzebny, pracuje w wielu placówkach. Jes bardzo ceniony za jego osobisty i dobry charakter.



**Sead Beharic**  
Co roku nowy rekord w malowaniu proszkowym właśnie dzięki niemu. Rozważny szef, zawsze jest tam gdzie jest potrzebny. Sam rozwiązuje wszystkie zagwozдки i zapewnia najwyższą wydajność.



**Herbert Brunmeier**  
Jeśli chodzi o sprzedaż w południowych Niemczech Herbert od lat prowadzi w wynikach i innowacyjności. Ma także wiele dodatkowych osiągnięć, jak np. największa obecność podczas wizyt u klientów, wysoka ocena u klientów oraz zawsze znajduje szybkie, proste i dobre rozwiązania.



**Ulrich Gruber**  
Działając za kulisami sprawnie rozwiązuje nawet i krytyczne tematy, rozmowy o cyfrach są z nim zawsze bogate w nową wiedzę. Sprawnie udaje mu się zarazić swój zespół entuzjazmem.



**Lisa Amering**  
Nauczyła się i osiągnęła w ciągu trzech lat tyle, ile inne osoby w ciągu sześciu lat. Mimo młodego wieku, niewestionowana szefowa marketingu. Jej odejście jest niewątpliwie wielką stratą dla Furala.



**Radek Hudec**  
Gracz zespołowy, wspierający i przyczyniający się do sukcesu wielu osób/techników. W przyszłości silne ogniwo oddziału CZ. Razem z Petrą tworzy doskonały zespół.

## Pracownicy - dziesięć dobrowolnych punktów dla Gmunden

## Pracownicy - dziesięć dobrowolnych punktów dla Hungen

### Mitarbeiter - zehn freiwillige Punkte für Gmunden 2022/2023

- 1) Nachhaltigkeit: Für Nachwuchs oder fördern von Nachwuchs, was ist der nächste Schritt?
  - Max Huemer ab 01.11.2022 nach Hungen – sein nächster Entwicklungsschritt
  - Büro mieten statt Home-Office in Wien – optimaler Arbeitsplatz für Tobias Staudinger
  - Förderung Brandschutz-Ausbildung von Niklas Schmid
  - Prüfungen immer mit Nachwuchskräften, immer mitnehmen, möglich machen
  - Was ist der nächste Schritt – Karrierepläne für Nachwuchskräfte
- 2) Nachhaltigkeit Region:
 

Personen, die sich dauerhaft im Ehrenamt engagieren, bekommen zusätzlich 1 Tag Urlaub, d.h. regelmäßig Fußballtrainer, aktive Mitarbeit bei der Feuerwehr, Ersthelfer beim rotem Kreuz...
- 3) Gesundheit: Möglichkeit für Business-Bike, Partner ist [www.firmenrad.at](http://www.firmenrad.at)  
 Interner Ansprechpartner ist Sonja Pumberger bei Fural
- 4) Tankgutscheine ab Entfernung von einfach 20 km befristet bis 31.12.2022
- 5) Gesundheit: Förderung Vitalbox (grüne Kiste mit Gemüse) – gesunde Box für Mitarbeiter
- 6) ?Fitness für ALLE Mitarbeiter. Mehrere Zugangskarten, die von allen Mitarbeitern genutzt werden?
- 7) Nachhaltigkeit intern:
  - Mitarbeiterwand nach Vorbild Büron – Transparenz von guten Personen
  - Wand für Nachhaltigkeit: Wie nachhaltig ist unser Produkt, wie nachhaltig sind wir als Firma?
  - Reaktivierung Erste-Hilfe-Kurse
  - Reaktivierung Apfel-Service
  - Kauf eines Defibrillators – gleicher Standard an jedem Standort
- 8) Vier Saisonkarten für RB-Salzburg, Verwaltung durch Tobias Todt  
 Für uns mit Kunden, für Mitarbeiter, für Mitarbeiter mit Kindern
- 9) Aufenthaltsbox bei Ausgang Pulverbeschichtung für Raucher und Pause
- 10) Nachhaltigkeit Region:
 

Eine Stammzellenregistrierung, gemeinsames Blutspenden und Organspenderausweis durch Fural, Lead Tina Wiesauer und Bettina Steindl

#### In 2021/2022:

- Betriebsausflüge 2021 nach Mikolow, 2022 nach Prachatice, in 2023 nach...?
- Kostenloses Wasser für Mitarbeiter in der Produktion
- Geliefertes/Bezuschusstes Mittagessen – Zusage von Schluss Cumberland auch für 2023



### Mitarbeiter - zehn freiwillige Punkte für Hungen für 2022/2023

- 1) Nachhaltigkeit: Für Nachwuchs oder Fördern von Nachwuchs
  - Außerordentliche Lohnerhöhungen in der Produktion für Nachwuchs- / Zukunftspersonen
  - Beginn Technik in Hungen: Ab 01.11.2022 Max Huemer, wer kennt eine gute Person zu Max Huemer?
  - Kauf zweite Schwenkbiegemaschine für STM, zwei Maschinen nebeneinander, d.h. Nachwuchs mit Top-Person gemeinsam
- 2) Nachhaltigkeit Region:
 

Personen, die sich dauerhaft im Ehrenamt engagieren, bekommen zusätzlich 1 Tag Urlaub, d.h. regelmäßig Fußballtrainer, aktive Mitarbeit bei der Feuerwehr, Ersthelfer beim Roten Kreuz...  
 Das Jahr 2022 wird bereits gutgeschrieben.
- 3) Business-Bike in Hungen - Interner Ansprechpartner ist Melanie Weber
- 4) Kurzarbeitergeld – freiwillig von 70 % auf 90 % aufgestockt.
- 5) Geliefertes Mittagessen bezuschusst für Mitarbeiter  
 Einfach und gut nach Vorbild Gmunden
- 6) Nachhaltigkeit/Gesundheit: Fitness – kostenloser Zugang zum Fitness-Studio für alle Mitarbeiter
- 7) Loungebereich mit Stühle am neuen Parkplatz, Ausbau mit Schirm, Ausbau mit Sitzbänken
- 8) Mitarbeiterhaus in Lich Eberstadt – Sammelunterkunft für Produktion und Vertrieb aus anderen Standorten
  - Kostengünstige Unterkunft für Nachwuchskräfte
  - Drei Monate kostenlos für neue Mitarbeiter
  - Sammelunterkunft für Vertrieb, Technik und Produktion
- 9) Nachhaltigkeit intern:
  - Gesundheit fördern: Reaktivierung Apfelservice, Start mit Müsli wie in Gmunden
  - Mitarbeiterwand nach Vorbild Büron – Transparenz von guten Personen
  - Wand für Nachhaltigkeit: Wie nachhaltig ist unser Produkt, wie nachhaltig sind wir als Firma?
  - Kauf eines Defibrillators – gleicher Standard an jedem Standort
- 10) Nachhaltigkeit Region:
 

Eine Stammzellenregistrierung, gemeinsames Blutspenden und Organspenderausweis durch Dipling

#### Punkte 2021/2022:

- Fixer Termin für Sommerfest, immer der letzte Mittwoch im Juli, d.h. wieder am 27.07.2023
- Ausbau Standort – für die besten Mitarbeiter der beste Standort
- Kostenloses Wasser für Mitarbeiter in der Produktion



## Pracownicy - dziesięć dobrowolnych punktów dla Büron

## Pracownicy - dziesięć dobrowolnych punktów dla Prachatic

### Mitarbeiter - zehn freiwillige Punkte für Büron 2022/2023

- 1) Nachhaltigkeit intern – Nachwuchspersonen Technik/Produktion finden & fördern  
Jeder Lead-Techniker Büron (GE/BM/SJ) hat einen fixen Assistenten  
Teilnahme an Sonderveranstaltungen wie Vertriebstagung durch Nachwuchs
- 2) Geliefertes Mittagessen bezuschusst für Mitarbeiter  
Preis für Mitarbeitende günstig und Zuschuss durch Metalit  
Ab 1.10.2022 bis Jahresende, im Zeitablauf evaluieren, Ziel 010-12 Essen/Tag
- 3) Nachhaltigkeit Region – Ehrenamt fördern  
Personen, die sich dauerhaft im Ehrenamt engagieren, bekommen zusätzlich 1 Tag Urlaub, d.h. regelmäßig Fußballtrainer, aktive Mitarbeit bei der Feuerwehr, Ersthelfer beim Roten Kreuz...  
Das Jahr 2022 wird bereits gutgeschrieben.
- 4) Kühldecke für Büro 1. Obergeschoss
- 5) Loungebereich für Mitarbeiter mit Stühlen und Schirm
- 6) Nachhaltigkeit Region - eine Stammzellenregistrierung, gemeinsames Blutspenden und Organspenderausweis.  
Metalit berät und hilft bei der Registrierung.
- 7) Saisonkarte FC Luzern  
Vier Saisonkarten (Sitzplätze) für Mitarbeitende, Reservierung bei Jasmin Stählin  
Start auf Rückrunde Saison 2022/2023
- 8) Nachhaltigkeit Gesundheit  
Reaktivierung Apfel-Service / Früchteservice  
Umstellung Wasser von PET auf Wasserspender und Trinkflaschen je Mitarbeiter  
Kauf eines Defibrillators – gleicher Standard an jedem Standort
- 9) Tankgutscheine ab Entfernung von einfach 20 km befristet bis 31.12.2022
- 10) Mitarbeiterwand – Transparenz von guten Personen

#### In 2021/2022:

- Investieren in Maschinen – die perfekte Produktion für die besten Mitarbeiter
- Kickerkasten im Aufenthaltsraum
- Kostenlos Wasser für Produktionsmitarbeiter



### Mitarbeiter - zehn freiwillige Punkte für Prachatic

- 1) Inflation >15 %: Doppelte Lohnerhöhung für alle Mitarbeiter
- 2) Inflation >15 %: Vorgezogene Lohnerhöhung 2023 für 10 Monate früher  
Täglich ein Netto-Gutschein für 3 € = 4 – 6 % LE
- 3) Inflation >15 %: Ein interner Mindestlohn – speziell Geringverdiener helfen
- 4) Gewinn-Ausschüttung / Prämie an Mitarbeiter – jede Zahlung tut gut.
- 5) Geliefertes Mittagessen bezuschusst für Mitarbeiter
- 6) Tankgutscheine ab Entfernung von einfach 20 km  
befristet bis Jahresende, dann die Lohnerhöhung, 3x 50 € für Sep/Okt/Nov und 1x30 für De  
befristet bis Jahresende, dann die Lohnerhöhung, 3x 50 € für Sep/Okt/Nov und 1x36 für De
- 7) Betriebsausflug nach Prachatic – die besten Mitarbeiter zeigen das beste Umfeld
- 8) Neugestaltung Pausenbereich außen – Loungebereich für Mitarbeiter
- 9) Nachhaltigkeit Region:  
Personen, die sich dauerhaft im Ehrenamt engagieren, bekommen zusätzlich 1 Tag Urlaub, d.h. regelmäßig Fußballtrainer, aktive Mitarbeit bei der Feuerwehr, Ersthelfer beim roten Kreuz...
- 10) Nachhaltigkeit Region:  
Eine Stammzellenregistrierung, gemeinsames Blutspenden und Organspenderausweis durch Fural

#### Weitere freiwillige Punkte:

- Reaktivierung Apfel-Service
- Kostenloses Wasser für Mitarbeiter in der Produktion seit 2021
- Investition im Standort – bestes Umfeld: Schraub-Roboter...



## Firma partnerska GNIGLER GesmbH & CO KG = Fural Tyrol



2022

Od 1968 roku Fural doskonalili sufity metalowe i jest firmą partnerską w Innsbrucku / Tyrolu. Dzięki fachowemu doradztwu i lokalnym wykwalifikowanym pracownikom, wszystkie większe projekty są od lat realizowane przez tę wiodącą firmę.

Dlaczego Gnigler od kilkudziesięciu lat współpracuje z Furalem? "...ponieważ jest to NAJLEPSZY produkt...", tak brzmiała odpowiedź Wenera Gniglera Seniora. Werner Gnigler senior zarządzał firmą przez 40 lat, od 2008 roku zarządzana przez Roberta Melchiora i Wenera Gniglera juniora.



## Firma partnerska Wiebecke GmbH = Fural Salzburg

Michael Wiebecke jest legendą. Ceniony za humor, fachowość i wytrwałość podczas różnych spotkań w przeszłości. Prowadzi Wiebecke GmbH od 2015 roku z obszarem działania w całej Austrii ORAZ jest absolutnie uznanym liderem rynku w Salzburgu w zakresie sufitów metalowych. Specjalizuje się w planowaniu, dostawie i montażu podwieszanych sufitów metalowych. Zespół Wiebecke składa się z najlepszych, wykwalifikowanych pracowników - wszyscy są prawdziwymi wyjadaczami.



## Testy przeciwpożarowe z Wildoeboer & Trox zaliczone



Podczas wyjazdu służbowego w dniach 26. 09. 2022 – 29. 09. 2022 przeprowadziliśmy testy z firmą Trox zaworów talerzowych i innych elementów wentylacyjnych na F30 z góry i z dołu oraz z firmą Wildeboer na F90 z góry i F30 z dołu. Wszystkie testy zostały zaliczone. Następnie odwiedziliśmy naszą placówkę Dipling, podczas której nasi pracownicy przeszli szkolenie w zakresie montażu elementów wentylacji przeciwpożarowych.

## Testy przeciwpożarowe z Wildoeboer & Trox zaliczone



2021 – 7 testów

2022 – do końca roku 11 testów

- KW 02 – Weener - Wildeboer - F90°/30° z góry - montaż i test
- KW 04 – Weener - Wildeboer - F30 z góry - montaż i test
- KW 07 – Weener - Wildeboer - F30 z góry - montaż i test - druga próba
- KW 10 – Braunschweig – Wildeboer - F30 z góry - montaż i test
- KW 12 – Braunschweig – Wildeboer - F30 z góry - montaż i test - druga próba
- KW 23 – Braunschweig – Trox - F30 z dołu - montaż
- KW 24 – Braunschweig – Trox - F30 z góry - montaż i test
- KW 25 – Braunschweig – Trox - F30 z góry - test
- KW 41 – Braunschweig – Wildeboer - F90°/30° z góry - montaż
- KW 42 – Braunschweig – Wildeboer - F90°/30° z góry - test
- KW 44 – Braunschweig – Fural - F30 z dołu - montaż
- KW 45 – Braunschweig – Fural - F30 z dołu - test
- KW 49 – Braunschweig – Fural - F30 z dołu - montaż
- KW 50 – Braunschweig – Fural - F30 z dołu - montaż i test
- KW 51 – Braunschweig – Fural - F30 z dołu - montaż i test



## Business-Bike w Hungen i Gmunden

2022

## Ludzie czynią ludzi silniejszymi



FNastępujący pracownicy Fural Metalit Dipling odebrali już rower służbowy:

- Gruber Christine
- Christian Rossi
- Adolf Moser
- Miroslav Dugandzic
- Karl-Heinz Milz
- Günter Hessenberger



Almir + Salih dla malarni Büron



Serdar Caliskan osoba z największą liczbą dni w Büron

Corvin dla Hungen  
 Miladin + \_\_\_\_ dla Hungen  
 Mikele dla Gmunden  
 Radek dla WSZYSTKICH  
 Tobias dla Thomasa  
 Dirk dla działu sprzedaży  
 Lukasz/zespół programowanie dla wszystkich lokalizacji...

I WIELE WIĘCEJ!



Viktor dla Thomasa



Roman dla Markusa



Corvin - szanowany we wszystkich lokalizacjach



Andrzej dla Andreeasa



Branislav dla Andreeasa



Jaroslav dla Erwina

## AT, DE, CZ, CH: rozwój – kariera – awans



### Zespół Benelux

Wzrost zadowolenia i entuzjazmu klientów, wzrost rynków (Viva Francja - Nadchodzimy), wzrost w ludziach (dodatkowo Dieter i Christoph) a także wiele możliwości na przyszłość.



### Sandy Ramakic

Działający z drugiego planu: Rysunki 3D, karty katalogowe, obsługa biura technicznego. A to wszystko wychodzi mu świetnie już przy pierwszym podejściu.

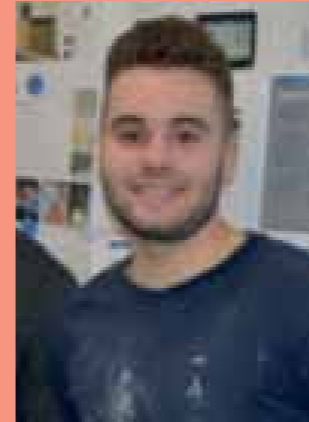

### Dominik Betz

Zatrudniony jako nowy technik dla Hungen, uwielbiany przez każdego, jest we wszystko zaangażowany (w Gmunden, na targach, na wycieczkach, w....)



### Lukic Dragan

Jest punktualny, niezawodny. Mamy nadzieję, że będzie on przyszłym szefem działu CNC.



### Stephan Borgers

osiągnął magiczną liczbę w 2022 roku >100.000 m2 technicznych opracowań o wysokiej jakości dla Francji.



### Dominika Dors

Zatrudniona jako technik i specjalista ds. marketingu w Polsce. Stała się siłą napędową i czynnikiem sukcesu targów (A&W), twórczyni Rocznika 2022 i wiele, wiele więcej.



### Admir Susic

W ciągu jednego roku stał się jednym z najlepszych pracowników na CNC. Zawsze uważny, zawsze pełny energii, zawsze z uśmiechem na twarzy.



### Debora Azevedo

Z powodu zwiększających się nieobecności w dziale malarni proszkowej, nowi ludzie musieli podjąć wyzwanie i przejąć odpowiedzialność. Deborah była jedną z nich i przerosła nasze oczekiwania.



### Perrine Rapp

Od technika, przez kalkulację, po odpowiedzialność rynkową za zachodnią Szwajcarię, przyszłą sprzedaż na rynki francuskie i doradztwo architektoniczne. Każdego roku silniejsza pod względem swojej profesji, kosmopolitka.



### Almir Camdzija

Vom Bereichsleiter Pulverbeschichtung (mit Kathy) zum „Nothelfer“ der Standorte und umsichtigen Einschuler und Verbesserer. Er ist die Lösung und hilft besser zu werden in Produktivität und Qualität.



### Nebojsa Vucic

Najpierw najlepszy operator CNC a teraz stał się jeszcze lepszym operatorem Trump.



### Emil

Z pracy na giętarnie stał się cennym pracownikiem a AVOR.



### Irnes Abdijanovic

Od praktykanta "blacharza", poprzez wykwalifikowanego pracownika, obecnego pierwszego operatora wykrawarki w zakładzie, aż do przyszłego kierownika stanowiska wykrawarek. Według Irnesa, "...Robot gnący jest naprawdę fajny...".



### Zedan Serdar

Według pracowników produkcji najbystrzejsza osoba w firmie oraz pierwszy syryjski operator przy malowaniu proszkowym.



### Dennis Brands

Awansował już w 2021 r. a teraz w 2022 roku został uznanym zastępcą kierownika produkcji Hansa Benschka w Hungen.



### Alexander Rot

Alexander Rot ma wysokie wymagania. Nowy zastępca i przyszła siła giętarek w Hungen.





## Wzorniki & montaż „live“ na Youtube

2022

2022

## „Radio Gmunden“ – viele Themen, viele Referenten – ein erfolgreiches Lernjahr

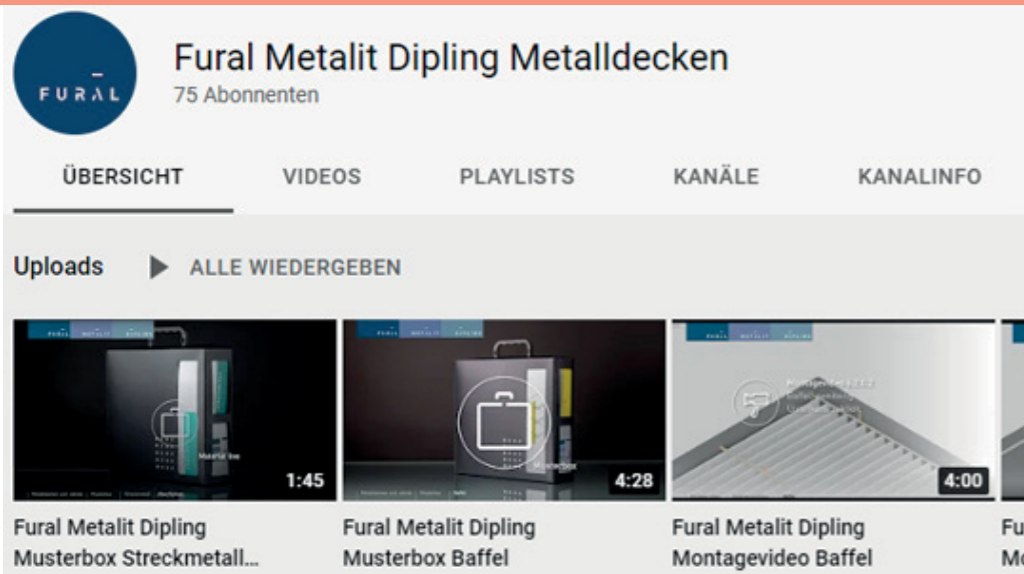

Na YouTube jest już łącznie osiem filmów o montażu i naszych wzornikach. Serdeczne podziękowania dla Martina Richtera i zespołu Kiliana Stauss. W przyszłości tłumaczenie na języki PL, CZ, FR, itd... A telefon komórkowy rozpoznaje język automatycznie.



Film montażowy: HT28 - system zawieszany

Akustyka i higiena

Wzornik: Baffle



Wzornik: Parzifal

Wzornik: HT28

Film montażowy: Baffle



Wzornik: system zawieszany DZ-siatka cięto-ciągniona

Film montażowy: A.FK.50

Wzornik: siatka cięto-ciągniona powierzchnie

Co tydzień w czwartek o godzinie 8:00 odbywa się konferencja w Gmunden. Powtarzające się tematy to: "Specjalna kontrola jakości", "Tygodniowa kontrola jakości przez...", "Projekty krótkoterminowe do 14 dni" lub pozycje bieżące. Od 20 osób w sali konferencyjnej do 60 osób online. Słuchamy "Radio Gmunden", ołtaca się:

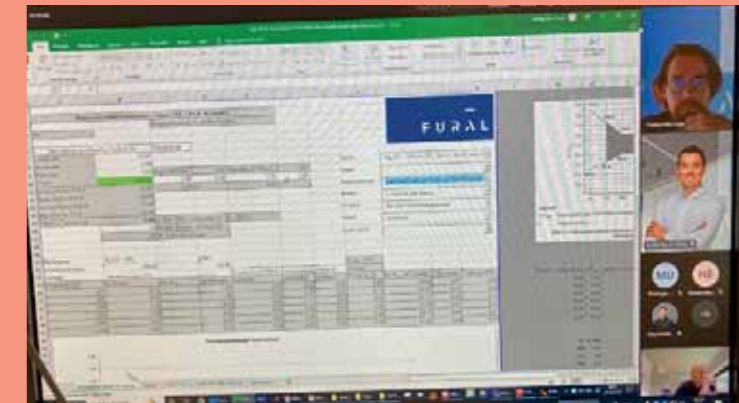

### RADIO GMUNDEN 2022

- 27.01 Redukcja maili - zasady, narzędzia - FD/ZM
- 27.01 Pokój pacjentów przyszłości - JDC/SB
- 03.02 Prezentacja cockpitu CAS - FD
- 10.02 Ciemne kolory, opakowanie prezentacyjne - PG
- 10.02 Kontrole bezp. pożar.- sprawozdanie okresowe - SN
- 17.02 Premia sprzedażowa - jakie są wymagania - MR
- 17.02 Wycieczka architektoniczna do Dubaju - CD
- 24.02 Wytyczne dotyczące opakowań - GP/CR
- 10.03 Zakupy: Prezentacja dla procesu zamawiania/realizacji zamówień przez dział zakupów - HG/GC
- 10.03 Technika Benelux - przykłady najlepszych praktyk, dobre rozwiązania - JDC/RWV
- 17.03 Technika CH: przykłady najlepszych praktyk, dobre rozwiązania - GE/MB
- 24.03 Wyjątkowe projekty, wizualizacje 3D - SF
- 31.03 Team DE północ: przykłady najlepszych praktyk, dobre rozwiązania - DM/SP
- 07.04 Team DE ppoż: przykłady najlepszych praktyk, dobre rozwiązania - HF
- 14.04 Błęty w produkcji - WS
- 21.04 Przygotowanie pracy CH - Różnice w Gm i Hu
- 28.04 Sprzedaż - RB/HA
- 05.05 Hitliste
- 12.05 Sprzedaż: ciekawe przykłady i rozwiązania pracowników biura technicznego -HM
- 19.05 Strona o zrównoważonym rozwoju - Co oznacza zrównoważony rozwój? - RM
- 25.05 Sprzedaż - WR
- 25.05 Produkcja: ważne punkty - RC
- 02.06 Hitlisten
- 09.06 Technika: Przegląd wszystkich zmian i projektów specjalnych - SF
- 16.06 Sprzedaż: Ciekawe tematy z Beneluxu - NB
- 23.06 Technika: Ciekawe tematy CH - FA
- 23.06 Sprzedaż: "Bawarczy" są najlepsi - BH
- 30.06 Produkcja Gmunden - ciekawe tematy Gm -KA
- 30.06 Produkcja Büron: Projekty - ciekawe tematy z Büron - ZM
- 14.07 Ocena badań akustycznych baffli - RM

- 21.07 Sprzedaż - ciekawa sprzedaż - HA/BC
- 28.07 Technika Metalit - MB
- 04.08 Hitlisten
- 11.08 Sprzedaż - interesujące i aże tematy dla sprzedaży - BH/MR
- 18.08 Codziennosc pracy biura technicznego - co interesuje WSZYSTKICH - HM
- 18.08 Sufity chłodzące Gmunden
- 25.08 Technika Team Polska - BM
- 25.08 Technika Polska Gmunden - PG
- 01.09 Hitlisten
- 08.09 Technika Benelux - RWV
- 08.09 Sprzedaż DE środkowe - WS
- 15.09 Co może zrobić technika i asystenci, aby wspierać sprzedaż...? -BH
- 22.09 Produkcja Gmunden - KA
- 22.09 Sprzedaż DE środkowe - WS
- 15.09 Prezentacja siatka cięto-ciągniona Hallesches Ufer Berlin z 1.500 m2 i 450 pozycjami - BM
- 15.09 Prezentacja KAP 5 Hamburg z Parzifal: 1000 pozycji dostarczonych w 6 miesięcy - BM
- 29.09 Technika DIM i technika MM
- 06.10 Hitlisten
- 13.10 Technika Benelux - RWV
- 20.10: Produkcja
- 27.10. Technika:Projekt czy różnice między Büron a Gmunden, różnice kulturowe czy ...? RWV
- 03.11 Hitlisten
- 10.11 Technika MM - najlepsze i najtańsze przykłady / ciekawe tematy z DE południowych
- 17.11. Technika - SF
- 17.11 Technika: Raport z targów i prezentacja projektu - DB
- 17.11 Robot gnący - RS
- 24.11 Tematy produkcji - AK
- 24.11 Kierownik sprzedaży / Rozwój sprzedaży
- 01.12 Hitlisten
- 07.12 codzienne czynności związane z pracą biura technicznego - co to jest interesujące dla WSZYSTKICH- HM
- 07.12 Kraj innowacji CH / szwajcarska inżynieria - ZM
- 07.12 Robot gnący - SR

## Warte uwagi Gmunden

2022



←  
**Martin Zimmermann**  
płaci za przegrany zakład...  
(zakład nieznanym)

→  
**Sandi Ramacic** pisze swoją pracę w Furalu i zdaje ją z wyróżnieniem. Wyróżnienie przyznaje wojewoda Harald Stelzer.



→  
**Megar Ibrahim** - żona Zedana Serdar oraz nasza nauczycielką j. niemieckiego. W końcu odbył się pierwszy kurs i od razu brak umiejętności językowych jest mniej krytykowany. Nasze motto: Kto nauczył się angielskiego od Anglika? Dlaczego więc kurs niemieckiego miałby prowadzić Niemiec?



←  
**Philipp Stummer** chciał przygotować po raz pierwszy wydarzenie Maibaum i wszyscy pomogli. Zdjęcie z podsumowania projektu.



→  
Żona Fahri'ego piecze ciastka orzechoweda dla całej firmy z okazji urodzin. Zaprasza wszystkich, zarówno produkcję i pracowników biurowych: Dzięki Kathi, Haraldowi, Andrei, Christianowi, Josip, Esmā, Uli, Fati, Lucia i wielu innym. - nie jest rzeczą oczywistą, że produkcja zaprasza całą firmę na przyjęcie urodzinowe, a rodzina Furala lubi świętować i cieszyć się.



↑ →  
**Uśmiechy zespołu Beneluxu** - z nimi zawsze jest wesoło



2022



←  
**Jakość**  
Každy oddział walczy o jakość - coraz więcej osób dba o jakość - Parzifal jest bardzo popularny, również i siatka cięto-ciagniona.

→  
**Steffen Wand**  
Od lutego 2022 r. odpowiedzialny za sprzedaż w środkowych Niemczech, docenieni przez klientów i pracowników. Gerhard Irion: „...Robi dobrą robotę, ma mnóstwo pomysłów i jest bardzo zaangażowany...”, Hans Bensch: „...nie było sytuacji, gdzie by można się było na nim zawieść...”.



←  
**Streckmetall**  
Półautomat spawalniczy wykonany przez Harald Winterauera lub tzw. "Harald II" coraz częściej w użyciu.

→  
**Szkolenia**  
Frankfurt Hungen jako centralny punkt dla szkoleń w Niemczech. Nowa sala szkoleniowa uzyskuje mnóstwo pochwał, taka praktyka dla praktykantów napewno zostanie doceniona.



←  
**Heike Kleemann**  
Przez dekady jeden z najlepszych pracowników i niestety już teraz na emeryturze, była odpowiedzialna za całe zaplecze firmy, ogromna strata.

→  
**Praca dorywcza - wiele elastycznych pracowników**  
Fural zwiększa dodatek za krótki czas pracy z 70 % do 90 %. Najlepszy miesiąc >27 000, trzy miesiące średnia <10 000 m2. Emerytowany Gerhard pomaga, kiedy trzeba - DZIĘKUJEMY za to.



←  
**Młody talent, który inspiruje**  
Piątka naszych młodych talentów staje się lepszymi każdego roku. Wysoki potencjał może być również w wieku powyżej 50 lat.

→  
**Międzynarodowość**  
Powierzchnia Parzifal / lakirowanie na mokro zostało już zauważone międzynarodowo i według Hansa Bensch (jest bardzo pozytywnie odbierane) "... stajemy się jeszcze bardziej międzynarodową firmą...". Mamy pracowników z DE, AT, Somalii...



## Warte uwagi Büron



→ >70.000m<sup>2</sup> pow. magazynowej  
Zespół od perforacji poprzez  
giętnię i magazyn działa  
szybko i niezawodnie



→ Stare maszyny  
do perforowania  
w Büron zostały  
poddane utylizacji

← Zakład  
siatka c-c vs. baffle



## 2022

← Stare maszyny wyrzucone i tak  
powstaje dodatkowe 100 m<sup>2</sup> na  
NOWE. W 2023 pojawi się tu  
regal wahadłowy na ponad 150  
palet materiału magazynowego.

↓  
Wyróżnienia: osoby z ponad  
20-letnim stażem w Metalit



← Dwa rekordy produkcji w  
2022  
2x ponad 30.000m<sup>2</sup> wypro-  
dukowane miesięcznie,  
1 tydzień ciągiem obiad dla  
każdego, Bättig Transporte  
sponsoruje deser – rower  
lodowy, emerytowani i byli  
pracownicy Metalit grillują –  
świetna sprawa, dziękujemy!



## 02.12.2022

PODZIĘKOWANIA dla Dali-  
bora Stosica i Moniki Vide-  
iry za 20 lat ciężkiej pracy  
dla Metalitu. Po wyróżnie-  
niach mecz piłkarski Serbia  
vs Szwajcaria. To była czy-  
sta ekscytacja i emocje,  
wielu pracowników pocho-  
dzi z Serbii i mieszka w  
Szwajcarii od 20 lat.

## Büron - Wyróżnienia w połączeniu z piłką nożną



Fural Metalit Dipling Bohemia pracownicy – nasz sposób na sukces



Fural Metalit Dipling Bohemia pracownicy – nasz sposób na sukces

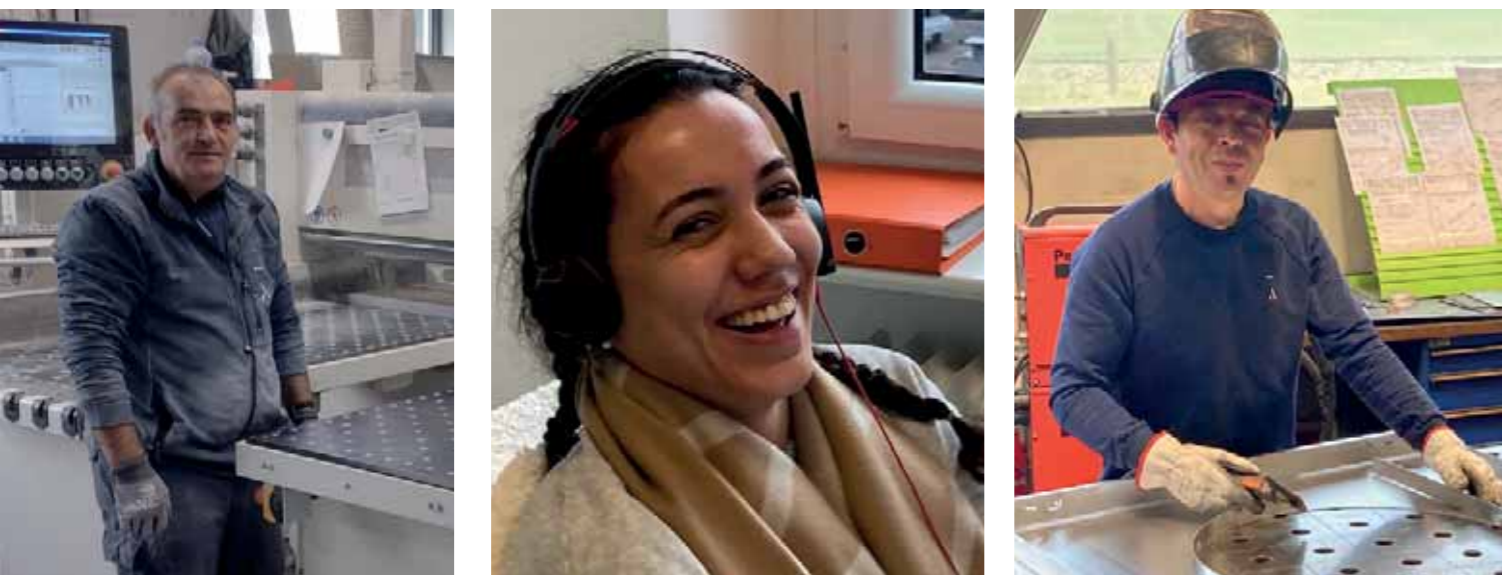
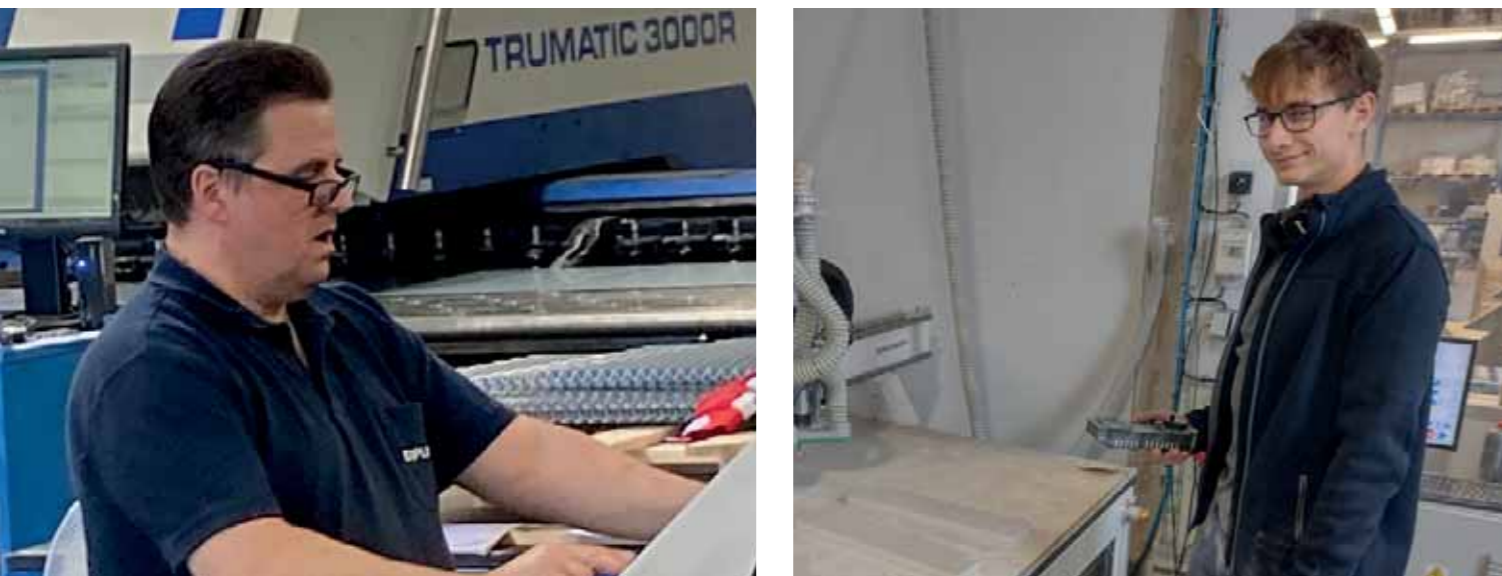

## Fural Metalit Dipling Bohemia pracownicy – nasz sposób na sukces



## Fural Metalit Dipling Bohemia pracownicy – nasz sposób na sukces



## Fural Metalit Dipling Bohemia pracownicy – nasz sposób na sukces

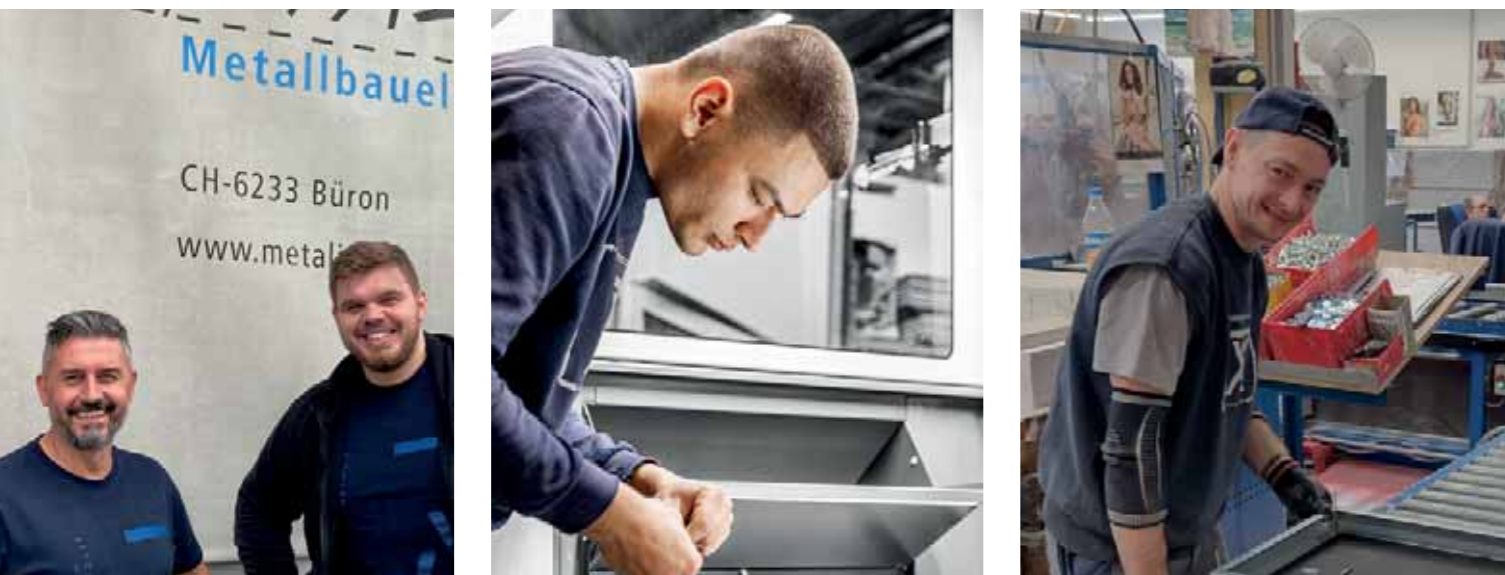

## Fural Metalit Dipling Bohemia pracownicy – nasz sposób na sukces

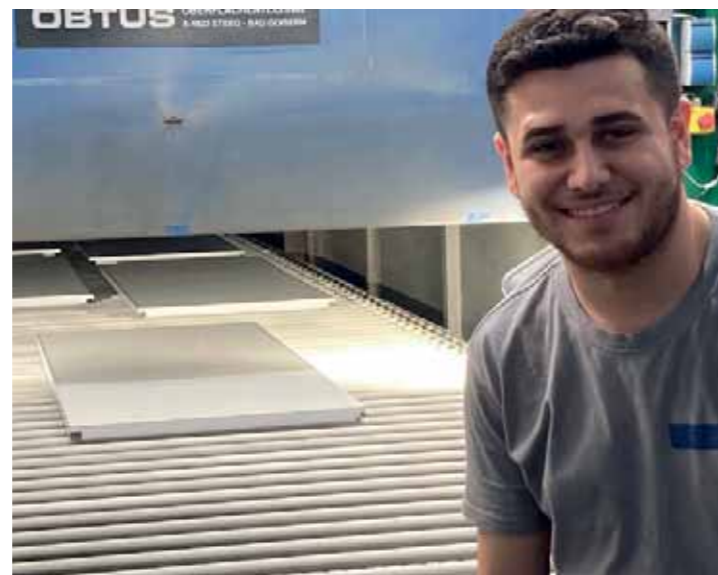

## Fural Metalit Dipling Bohemia pracownicy – nasz sposób na sukces



## Fural Metalit Dipling Bohemia pracownicy – nasz sposób na sukces





Fural Metalit Dipling Bohemia pracownicy – nasz sposób na sukces

Fural Metalit Dipling Bohemia pracownicy – nasz sposób na sukces



## Siła praktykantów – siła kariery

## Kick Off` s w AT, CH i CZ Nasze mocne strony w 2022



Gratulujemy zdania egzaminu końcowego z praktyki zawodowej

Irnes Abdijanovic zdał egzamin końcowy z praktyki zawodowej 14.03.2022 r. i obecnie jest wykwalifikowanym technikiem metalowym w zakresie konstrukcji metalowych i technologii blach. Bardzo serdecznie mu gratulujemy!



Julian Gruber  
praktykant IT



→  
Laura Soder  
praktykantka biurowa



Deniz Caliskan  
od praktykanta  
do kierownika blacharzy



→  
Faris Sayed  
praktykant blacharni

### Stärken Team Benelux

- Guter Teamgeist - Immer bereit, sich gegenseitig zu helfen = 10/10 IIIII II
- Fachliche + persönliche Kompetenz + Pers. Engagement + Viele Sprache von Kollegen IIIII
- Schnelle Bearbeitungen Preisanfragen und Aufträgen durch Team Benelux IIIII
- Eure Präsentationen sind filmreif + high informativ III
- Immer Lösungen finden auf neue Fragen von Kunden in Außenstandardbereich II
- Großer Umsatz in Frankreich - große Reichweite des Büros in Belgien/Luxemburg) II
- Wir sprechen Sprachen im Gegensatz zu Wettbewerb, wir sind vor Ort I

### Stärken Brandschutz

- Statt Einzelpersonen ein Team aus Top-Personen: HF, FD, SN, HM, MM, RS... IIIII
- CZ als Möglichmacher - komplexe CH-Projekte immer mit maximaler Unterstützung IIIII
- Prüfmaraathon und laufende Projekte - Annahme der Aufgabe und Lösung im Team II
- Ein System voll anerkannt statt mehrere wie Wettbewerb - optimiert - immer gleich II
- viel Prüferfahrung in 2021 dazugewonnen, wir wissen was die Decke im Brand tut I
- Wir können Sonderlösungen - Zusammenarbeit Dr. Nause, Ralf Apel, intern FD I

### Stärken Controlling

- Starkes Team mit unterschiedl. Stärken: Enis, Uli, Lukas, Baume alle können immer mehr – jeder denkt mit IIIII
- Leistungssteigerndes Controlling IIIII
- Durch Einführung von BMD FIBU & KORE sind viele Dinge deutlich einfacher auszuwerten III
- 1x Eingabe - Gleiche gute Quell-Software bei BMD, OBX und CAS, welche der Datenaustausch gut funktioniert III
- Zahlengespräch ist wichtig und führt zu höherer Qualität und Verständnis für Zahlen II
- OBX / Interne Software Lösungen und Reporting – basiert auf Fural Know-How II
- Pragmatische und lösungsorientierte Herangehensweise II

### Stärken CZ

- Guter Ruf intern bezüglich Termintreue und Qualität IIIII III
- Betriebsausflug – wir können stolz sein - Bohemia wächst stabil – ein guter Arbeitgeber IIIII II
- Ausfallsicherheit: Schraubstation und Roboter und zwei Plattensägen IIIII
- Sehr gute Führungskräfte und fleißige Personen und gutes Team und gegenseitiges helfen II
- Sehr gute Dokumentation Logistik - Fotos von jeder Verladung II
- Gute Marketing Unterlagen in Tschechisch I

### Stärken Einkauf

- Top Arbeit - immer eine Lösung für ausreichend Material IIIII II
- Strategischer Einkauf bei Stahl & Alu gut aufgestellt IIIII I
- Schnelle unkomplizierte Lösungen und Kommunikationswege, kurze Entscheidungsfindung IIIII
- Inventur mit Scanner funktioniert super, viel Zeitersparnis (...bei 30 % funktioniert BC nicht) IIIII
- Gute und schnelle Zusammenarbeit zwischen Technik und Einkauf IIIII
- Wir sind Wunschpartner für Lieferanten, gutes Verhältnis zu Lieferanten I
- Fa. Brunsch funktioniert sehr gut (korrekt + schnell + unkompliziert + Qualitätsdenken) I

### Stärken Instandhaltung

- Team Instandhaltung – MT, AM, MK & GC- zusammen halt, innovativ und offen für Neues IIIII II
- Sehr gut aufgestellt mit Ersatzteil-Lager bestand für Produktion IIIII I
- Know How - Mit einem Lächeln, lautlos - Maschinen laufen - und nicht gestresst ☐ gefällt mir IIIII
- Kein Investitionsstau ☐ in jedem Standort kontinuierlich investiert III
- Mit Karl eine weitere starke Person, Wunschperson gefunden III
- Know How - Viele gute Entscheidungen zusammen mit Basis: Venjakob, Brück neu I

### Stärken Kalkulation mit Vertrieb

- Kontinuität mit Profis: Gestandene Personen – langfristige Personen – anerkannte Experten IIIII IIIII
- Teamleistung, Erfahrung und Dynamic ziehen in eine Richtung – vieles geht blind IIIII I
- Leistungsgrad Produktion + Stärke Stahleinkauf - Mit knappen Preisen erfolgreich – wir können mithalten IIIII
- Vier-Augen-Prinzip bei Kalkulation und Verhandlung von Großprojekten IIIII
- Backoffice IIIII
- Qualität in vielen Bereichen: Produkt, Termin, „DENKE“, Marketing, im Humor, in Disziplin, im Einsatz IIIII
- Prüfungen, Muster, Dokumentation usw. - gewachsenes Portfolio: F0, F30, Segel, Streckmetall, Baffel III
- Angehen neuer Märkte (Schule) und Partner (Wilbeboer, Trox, Trilux) ☐ Chancen suchen/finden II

## Kick Off` s w AT, CH i CZ Nasze mocne strony w 2022

### Stärken Kühldecken

- In kurzer Zeit Kontakte zu Top Haustechnik Planern IIIII
- Enge Zusammenarbeit mit Partnerfirmen (Schmöle, Krantz, ...) IIIII
- 4 Systeme im Angebot, Flexibilität durch verschiedene Systeme II
- Team Weiß/Hausleithner (kompetent + modern) kommt an I
- Top Referenzprojekte in 2 Jahren I

### Stärken Marketing

- Unmögliches möglich machen durch Hilfe von anderen Standorten und Abteilungen IIIII
- Positives Feedback zu Marketingmaterial von Intern und Extern (Produktordner, Architektur-buch...) IIIII
- Team Marketing – sehr gutes Arbeitsklima– jeder lernt von jeden, ohne hierarchische Blöcke III
- Probleme werden gemeinsam gelöst, Bereitschaft Probleme schnell zu lösen III
- Sehr gute Teamgeist, Familie Atmosphäre, gutes Verständnis innerhalb der Abteilung I

### Stärken Metall Vertrieb mit Technik

- Gegenseitige Unterstützung innerhalb der Gruppe (Technik, Produktion, Know-How, Vertrieb, etc.) IIIII IIIII
- Reaktionsgeschwindigkeit von Anfragen und AB` s, Assistenz lautlos + schnell IIIII II
- Brandschutzdecke ist ein Top-Produkt, Marktführer im Brandschutz IIIII II
- Wir sind sehr flexibel, alles ist möglich für den Kunden, auch Sonderanfertigungen, komplexe Projekte IIIII I
- TOP Produktion & Lager, auch BS-Lager =>kann dem Kunden stolz präsentiert werden IIIII
- Lösungsorientiert Denken und Handeln, konstruktive Unzufriedenheit für bessere Abläufe/Lösungen II
- Schweiz kauft in der Schweiz, Produktionsstandort Schweiz I

### Stärken Metall Pulverbeschichtung

- Flexibel (immer kurzfristig möglich) IIIII III
- Planen im OBX ist genauer IIIII III
- Produktivität / Leistung IIIII I
- Die Verpackungslinie ist viel besser Koordiniert IIIII I
- Schneller Farbwechsel, Sonderfarben möglich III
- Eingespielte Arbeitsabläufe, jeder weiss was er zu tun hat III

### Stärken Metall Produktion

- Produzieren schneller und pünktlicher - Team mit hoher Produktivität - Arbeitsmoral viel besser IIIII I
- Flexibel, kurzfristig geht immer – jeder ist bereit für Überstunden IIIII
- Bessere Kommunikation zwischen Abteilung IIIII
- Hohe Qualität - weniger Fehler durch Qualitätskontrolle IIIII
- Zeitgemäßer moderner Maschinenpark / Firma – Metallit wirkt modern – laufend investiert IIIII
- Bei viel Arbeit Hilfe aus Gmunden/Hungen IIIII

### Stärken Produktion Gmunden

- Führend in Qualität und Leistung - kontinuierlich hoch IIIII III
- Termintreue - Wir versuchen ALLE Liefertermine zu halten IIIII II
- Kommunikation Abteilungsübergreifend TOP – CNC zu Stanzerei zu Kantereie zu PB IIIII I
- Super Führung WW, KA, KF, RC, LB, CA, BK - Leistung Träger immer in Firma
- Fehler früh bei Fural erkannt - Wir lernen aus Fehlern - Qualität Top „Made in Gmunden“ IIIII
- Rechtzeitig Kommunikation zum Kunden/Technik durch Produktion IIIII
- Gutes Klima in der Firma IIIII

### Stärken Produktion Hungen

- Lernen aus Fehlern und Verbessern – korrigieren von Fehlentwicklungen IIIII I
- Eine klare Entwicklung bei der Qualität der Oberfläche ist zu erkennen IIIII I
- Teamwork Mitarbeiter pflegen eine gute Kommunikation IIIII
- Termintreue - wir versuchen Termintreu zu sein IIIII
- Hohe Bereitschaft Mitarbeiter - Flexibel Schnelle Bearbeitung von kurzfristigen Aufträgen IIIII
- Streckmetall mit Oberfläche Nasslack ist hochgelobt von der A + V – GEFÄLLT I

### Stärken Pulverbeschichtung Gmunden

- Beste Qualität in 2021 - Pulverbeschichtung entscheidet Qualität – keine Reklamationen IIIII III
- Unternehmerisches Denken der Führungskräfte – Leistung, Qualität, optimale Planung, Termin IIIII III
- Vordenken und Vorplanung: Wo können Fehler passieren, wie wird was verpackt, usw...? IIIII II
- Flexibel: Wir passen uns der Situation an wie sie kommt - wenig Arbeit, viel Arbeit, ZA – abbauen, usw... IIIII II
- Termineinhaltung – JEDER für wir sind Tag genau IIIII I
- Hilfsbereit für andere Standorte IIIII
- Gutes Betriebs- Klima I

## Kick Off` s w AT, CH i CZ Nasze mocne strony w 2022

### Stärken Qualität

- Many Man Show – Qualitätsdenken wird immer stärker - nur perfekt ist gut genug IIIII
- Übergeordnete Bereichsleiter schichtübergreifend: Kümmerer + U-Vertretung+Hilfe+Standorte IIIII
- KVP-Gespräch, gute Themen, Ziele vornehmen und umsetzen IIIII
- Visualisierung Q 4.0 - Reklamationen werden sofort mit Abteilungsleitern durgesprochen IIIII
- Weiterentwicklung in Qualität – es wird nichts dem Zufall überlassen IIIII
- Durch Eigenverantwortung steigt Qualität, MA hinterfragen Abläufe, Verwendungszweck IIIII
- Fehler werden gemeldet, es wird nichts einfach verpackt III

### Stärken Schulen/Bauämter/KH

- Unser Produkt macht Sinn, Unsere Vertriebsargumente sind eindeutig IIIII
- Wir haben die besten Lösungen für alle Raumbereiche und verschiedene Anforderungen
- Wir haben tolle Referenzen III
- Klare Zuständigkeiten MSJ - Konzentration durch Personal das dafür Zeit hat II

### Stärken Streckmetall

- Unterlagen (Homepage, Datenblätter, Referenzen, Folder, Musterkoffer) IIIII
- Standort Hungen – technisch und personell gut aufgestellt – Flexibilität IIIII
- Unsere Technik „Outstanding“ in DE+AT+Benelux im Vergleich Wettbewerb IIIII
- Das Produkt gefällt der Architektur – hochgelobt – positives Feedback – ein Porsche IIIII
- Erfolgsstory, gute Referenzen, Wachstum 16.500 m2 auf 23.748 m2 auf 28.242 m2 I

### Stärken Technik 1

- Qualität Kontrolle verbessert - Fasst keine/viel weniger Reklamationen (Nur Kleinlichkeiten). IIIII II
- 2er Teams stark aufgestellt mit Projektleiter und Projekttechniker – Mix aus jungen und erfahrenen IIIII I
- Besprechungen über Teams IIIII
- Weiterentwicklung der Vorlagen (CNC-Liste) – durch Felix IIIII
- Viele Sprachen III
- Das Vertrauen in Fural bleibt hoch, unter anderem weil auf Reklamationen schnell reagiert wird III

### Stärken Technik 2

- Mehrsprachigkeit – Top Zusammenarbeit mit unseren Nativ-Speakern – Beeindruckend für Kun-den IIIII I
- Hilfsbereitschaft übergreifend über alle Abteilungen und Altersklassen – wenn Not wird immer geholfen IIIII
- Harte Arbeit, viel Einsatz, viel Humor, viel privat gemeinsam - gefällt mir IIIII
- Teamarbeit - gute Zusammenarbeit in den Teams – alt (erfahren) & jung IIIII
- Fural kann dem Kunden, auch durch gute Partnerfirmen, viel Extras bieten (Kühldecke, OptiC-lean, Ludwig.) IIIII
- Kümmern um neue Personen: Hue, TT, SN, HF II
- Tägliche Qualitätskontrolle – Lernen worauf es ankommt I

### Stärken Technischer Innendienst

- Mehr Zeit für den Kunden, Unterstützung AD IIIII
- Allgemein für „Großprojekte“ interessant IIIII
- Technische Entwicklungen und Lösungen werden gebündelt, Mut für Neuerungen und & Innova-tion III
- Professionelles kompetentes Auftreten beim Kunden II
- Hohe Qualität der beteiligten Personen – fachlich, Sozialkompetenz, hungrig auf Aufträge II

### Stärken Interne Zusammenarbeit

- Nichts ist unmöglich - Leistungsbereitschaft – flexibel – Überstanden bei Bedarf – kurzfristig viel möglich IIIII III
- Kommunikation mit Rolf Grob, Absprache von Details, Zusammenarbeit-Teamarbeit funktioniert IIIII III
- Standorte jeder hilft jeden - Gegenseitige Aushilfe – je nach Auslastung – Hand in Hand IIIII II
- Schnell - Gegenseitige Reaktionsgeschwindigkeit für Hilfe bei Kundenwunsch oder Engpass IIIII I
- Verzollung am Warenort (Fural spart Zeit und Geld) III
- Standorte lernen voneinander (gute Lösungen vom anderen Standort werden übernommen) II
- Perforation und Stanzerei die Stärke von Fural - Standorte dadurch erfolgreich - II
- Instandhaltung in Gmunden – die helfen – die können was II

### Stärken Kühldecke AT

- Neuentwicklung Akustik-WLB und Harfe -> mehr Akustik, mehr Leistung weniger Material IIIII
- technisch bessere, effektivere Lösung als Wettbewerb (KiGo, Infrarotpaneele, ...) IIIII
- Marketing neu mit Kompetenz Haustechnik IIIII
- Produkt „passt in die Zeit“ – weg von hohe Vorlauftemperaturen – Energie sparen II
- Sehr gutes Team – 2022 wird erfolgreichstes Jahr in AT – durch Kühldecke stärker I

**Fural**

Systeme in Metall GmbH  
Cumberlandstraße 62  
4810 Gmunden  
Austria

T +43 7612 74 851 0  
E [fural@fural.at](mailto:fural@fural.at)  
W [fural.com](http://fural.com)

**Metalit**

AG  
Murmattenstrasse 7  
6233 Büron  
Szwajcaria

T +41 41 925 60 22  
E [metalit@metalit.ch](mailto:metalit@metalit.ch)  
W [metalit.ch](http://metalit.ch)

**Dipling**

Werk GmbH  
Königsberger Straße 21  
35410 Frankfurt Hungen  
Niemcy

T +49 6402 52 58 0  
E [dipling@dipling.de](mailto:dipling@dipling.de)  
W [dipling.de](http://dipling.de)

**Fural**

Systeme in Metall GmbH Sp. z o.o.  
Oddział w Polsce  
ul. Krakowska 25  
43-190 Mikotów  
Polska

T +48 32 797 70 64  
E [polska@fural.com](mailto:polska@fural.com)  
W [fural.com](http://fural.com)

**Fural**

Systeme in Metall GmbH  
Büro BeNeLux  
Corluytstraat 5 GLV  
2160 Wommelgem  
Belgia

T +32 3 808 53 20  
E [benelux-france@fural.com](mailto:benelux-france@fural.com)  
W [fural.com](http://fural.com)

**Fural**

Bohemia s.r.o.  
Průmyslová II/985  
383 01 Prachatice  
Republika Czeska

T +420 388 302 640  
E [info@fural.cz](mailto:info@fural.cz)  
W [fural.com](http://fural.com)

Dystrybucja

**Zakłady produkcyjne**

AT Gmunden  
CH Büron  
DE Frankfurt Hungen  
CZ Prachatice

**Filie**

AT Gmunden  
CH Büron  
DE Frankfurt Hungen  
BE Wommelgem  
PL Mikotów  
CZ Prachatice

